



Koloběžka MASTER GET

MAS-S031

Návod na použití

Nezapomeňte si přečíst VŠECHNY INFORMACE v návodu před jízdou.

NEJEZDĚTE, DOKUD SI NEPŘEČTETE TOTO:

- Před jízdou zkontrolujte, zda je koloběžka nabitá
- Vždy mějte na paměti místní dopravní předpisy a dodržujte je
- Nejezděte na koloběžce pod vlivem drog nebo alkoholu.
- Vždy respektujte chodce.

Bezpečnostní upozornění:

- Pro všechny mladší 18 let: Je velmi důležité, abyste dostali povolení k jízdě od rodičů ještě před jízdou.
- Koloběžka je v základní výbavě určena pro jízdu za denního světla v prostorách určených pro sport a rekreaci. Pro jízdu na pozemních komunikacích a pro jízdu za tmy ji musíte vybavit bezpečnostními prvky (světla, odrazky atd.) v souladu s platnými předpisy vaší země. Dodržujte pravidla silničního provozu, zásady bezpečné jízdy a používejte ochranné pomůcky (přilbu, chrániče kolen a loktů, apod.). Koloběžka není určena pro skoky ani akrobatickou jízdu.
- Upozornění: Na koloběžce nemůže současně jet více než jedna osoba.
- Nejezděte za mokra, brzdy mají horší vlastnosti. Koloběžka vám může ujet pod nohama a způsobit tak zranění. Mokrý podmínky mohou poškodit elektroniku koloběžky a ruší záruku.
- Nikdy nenechávejte koloběžku bez dozoru a nezamknutou.
- Pozorně si přečtěte manuál před prvním použitím a uschovejte si ho pro budoucí reference.
- Vždy se řiďte místními vyhláškami a regulacemi.
- Není doporučeno skákat anebo provádět triky na koloběžce.
- Nejdříve vyzkoušejte koloběžku na rovném povrchu bez překážek.
- Noste osobní ochranné prostředky včetně helmy a vhodné obuvi. Nikdy nepoužívejte poškozené nebo opotřebené ochranné pomůcky. Helmu si vždy správně nasadte a utáhněte podbradník.
- Dbejte zvýšené pozornosti během jízdy na nerovném nebo drsném povrchu. Nevystavujte sebe a ostatní lidi nebezpečí.
- Pravidelně kontrolujte všechny části a okamžitě vyměňte opotřebené a poškozené díly.
- Nepoužívejte poškozený produkt, nebo pokud na něm jsou ostré hrany.
- Nesprávné použití může mít za následek zranění, poškození majetku případně smrt.
- Nejezděte po strmých plochách a vždy mějte pod kontrolou svou rychlost.
- Držte mimo dosah dětí a domácích zvířat. Produkt není hračka.

- Na zařízení nic nepřepravujte.
- Nevystavujte baterii extrémním teplotám a přímému slunečnímu svitu. Baterii skladujte v suchu a chladu.
- **INSTRUKCE NEBO VAROVÁNÍ NEJSOU NÁHRADOU PRO ŘÁDNOU PREVENCI NEHODY. Nedodržení bezpečnostních upozornění může mít za následek škodu na vaší osobě nebo majetku a nebo na majetku druhých. Vždy uposlechněte bezpečnostní upozornění, redukuje tím nebezpečí požáru, možnost úrazu elektrickým proudem a poranění osob.**
- Výrobce ani dovozce není zodpovědný za nahodilé či následné škody ani poškození vzniklé přímo nebo nepřímo použitím tohoto produktu.
- VAŠE POJIŠTĚNÍ NEMUSÍ POKRÝT PŘÍPADNOU NEHODU PŘI POUŽITÍ TÉTO ELEKTROKOLOBĚŽKY. MĚLI BYSTE KONTAKTOVAT VAŠI POJIŠŤOVACÍ SPOLEČNOST NEBO AGENTA
- **Všeobecné pravidlo: Čím větší náklad, tím menší rychlost a kratší dojezd.**
- **Max. nosnost 120 kg.**

VAROVÁNÍ:

- 1. **Vyhňte se vodě** – koloběžka není vodotěsná. Působením vody může dojít k poškození elektroniky. Na toto poškození se záruka nevztahuje. Jízda za mokra je velmi nebezpečná a může mít za následek zranění.
- 2. **Zneužití** – Neneseme zodpovědnost za fyzické škody způsobené nedbalou péčí a extrémní jízdou.
- 3. **Kdykoli jezdíte na koloběžce**, riskujete vážné zranění nebo dokonce smrt ze ztráty kontroly, kolize a pádů. Buďte opatrní a jezdíte na vlastní nebezpečí.
- 4. Nedělejte na koloběžce žádné úpravy.
- 5. Během jízdy **držte** ruce a všechny části těla dál od pohyblivých částí koloběžky.
- 6. **Před jízdou** - nezapomeňte zkontrolovat koloběžku a ujistěte se, že funguje správně před každým použitím.
- 7. **Před jízdou** - ujistěte se, že brzdový systém funguje správně; Nezapomeňte také zkontrolovat, zda jsou všechny bezpečnostní štítky na svém místě a že rozumíte bezpečnostnímu varování.
- 8. **Před jízdou** - ujistěte se, že jsou v pořádku všechny části a také kryty pohyblivých částí, řetězu nebo jiné ochranné kryty jsou na svém místě a jsou v provozuschopném stavu.
- 9. **Před jízdou** - ujistěte se, že jsou pneumatiky v dobrém stavu, jsou správně nafouknuté a mají dostatečný vzorek.
- 10. **Nikdy** nepřekračujte maximální zatížení 120 kg
- 11. Koloběžku by **nikdy** neměly používat děti mladší 16 let.
- 12. **Maximální rychlost** je 25 km/hod.

SEZNAMTE OSTATNÍ UŽIVATELE S BEZPEČNOSTNÍMI POKYNY PRO JÍZDU NA KOLOBĚŽCE.

Složení

Vytáhněte koloběžku z krabice a zkontrolujte, zda obsahuje všechny části a zda nejsou některé části poškozeny. Kola nejsou v balení plně nafouknutá, je třeba před použitím zkontrolovat, zda je není potřeba dofouknout.

MONTÁŽ ŘIDÍTEK

1. Zasuňte představec do rámu koloběžky.
2. Ujistěte se, že brzda směřuje dopředu.
3. Dodržujte minimální a maximální hranici pro zasunutí představce do rámu které je vyznačeno na představci.
4. Dotažením šroubu 2 zajistíte představec v požadované poloze.

(Fig. 3)

1. Přišroubujte tyč řídítek na představec obr 3.1
2. Dotáhněte šrouby
3. Odšroubujte šroub A z konce přední vidlice – obr. 3-2.
4. Obr.3.3. Nasuňte představec na konec přední vidlice
5. Zašroubujte zajišťovací šroub A (dotáhněte pouze tak aby bylo možné s řídítky lehce pohybovat, silné dotažení může způsobit poškození ložisek. Seřídte řídítka a přední kolo do kolmé pozice a řádně zajistěte šrouby

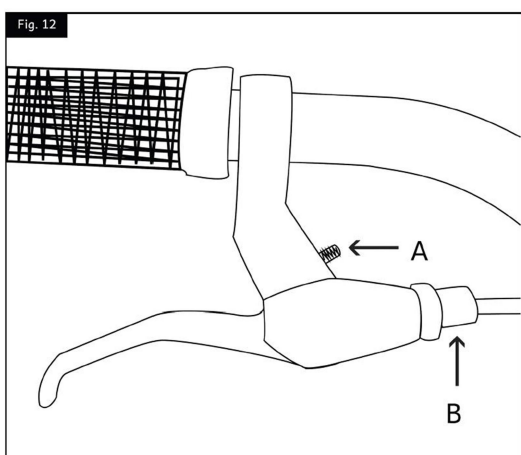
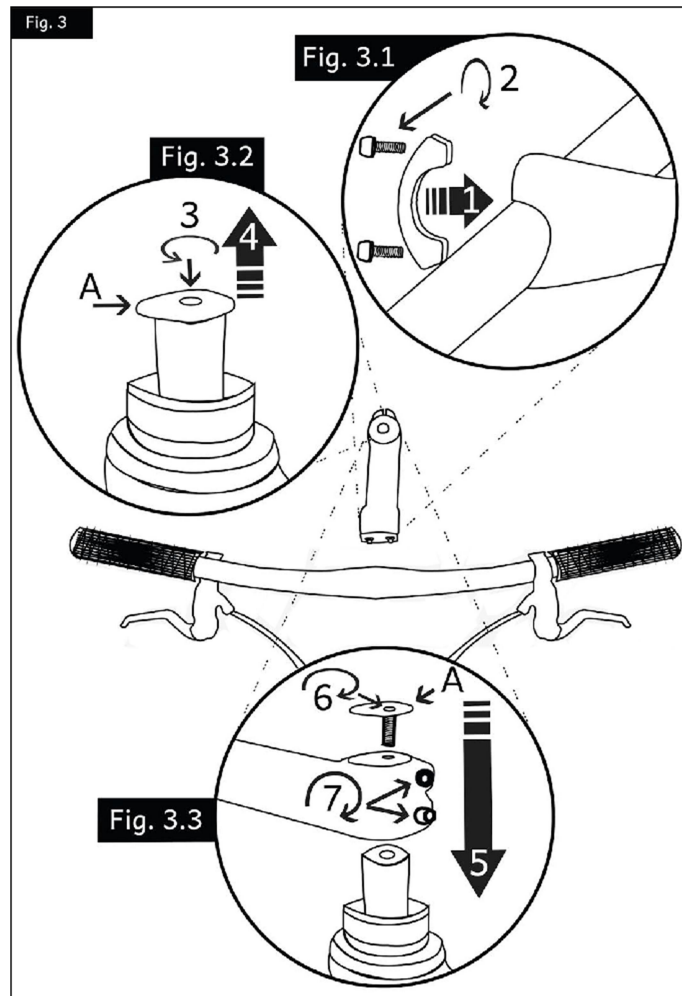
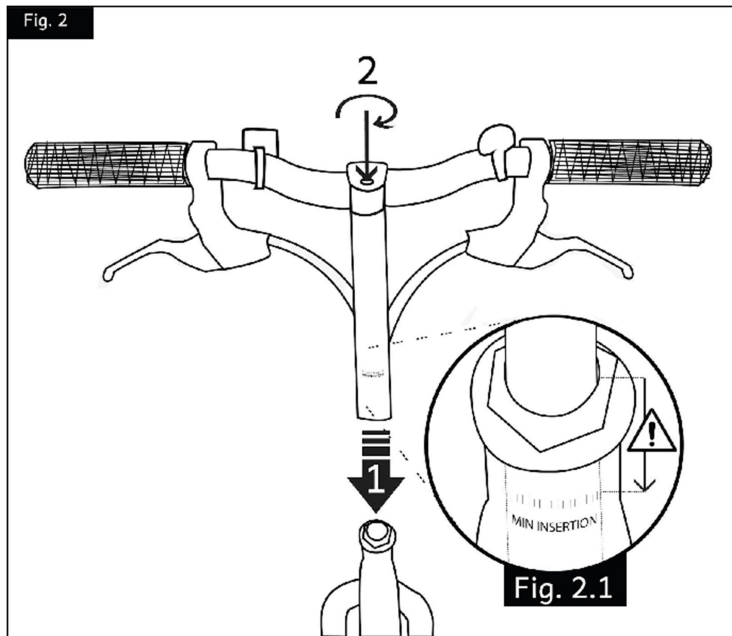

Obr. 12 jemné nastavení brzdícího účinku na brzdové páčce
Polohu brzdící páčky lze přiblížit blíže rukojeti pomocí šroubu A. Doporučujeme pouze pro děti.

Brzdící účinek lze jemněji do nastavit na brzdící páčce pomocí napínače bowdenu B. Šroub B vyšroubujte do požadované úrovně a zajistěte maticí na šroubu B.

- A – nižší (ideální pro delší trasy po rovém terénu)
- B – vyšší (ideální do nerovného terénu)

Povolte šroub na zadním kole a umístěte kolo do požadované výšky A nebo B a následně zpět šroub řádně utáhněte v požadované poloze

Obr. 14 výšku stupátka lze nastavit do dvou úrovní A nebo B.

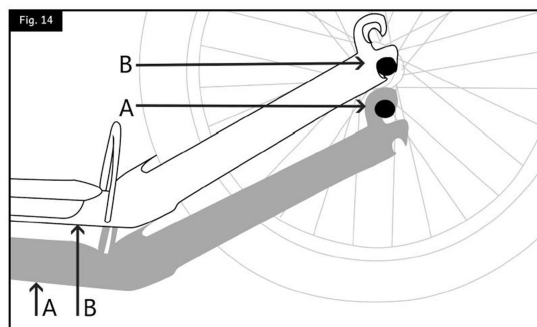

Seznam příslušenství

1. Accessory list



- Bezpečnostní matice
- Tlustá podložka
- Pérová podložka
- Tenká podložka
- Krytka nabíjecí zdičky
- Proti-otační podložka
- Klíč
- Nabíječka

Instrukce k nabíjení

Koloběžka je vybavena externí nabíječkou.

Při nabíjení svítí na nabíječce červená dioda. Jakmile je baterie nabitá, rozsvítí se zeleně.

Nejdříve zapojte konektor do zdičky na kole, pak teprve zapojte nabíječku do elektrické sítě!

Zapojte konektor kabelu nabíječky do zdičky na předním kole – viz obrázek.



DOBÍJENÍ BATERIE

- Během dobíjení s baterií nemanipulujte.
- Pokud je baterie plně nabitá, neopouštějte zařízení nečinné déle jak 2 měsíce.

- Čas od času je dobré baterii zcela vybit. Zařízení pak samo zpomalí a zastaví.
- Pokud je baterie jakkoli poškozena, nepoužívejte ji. Také ji nepoužívejte, pokud vydává neobvyklý zápach, pokud se přehřívá nebo pokud z ní vytékají chemikálie.
- Nesprávná manipulace s baterií nebo se zařízením, stejně jako nedodržení požadovaného napětí, může mít za následek vážná zranění včetně smrtelných.
- Nesprávným používáním, skladováním nebo nesprávným dobíjením se vystavujete riziku zamítnutí záruky nebo i riziku poškození baterie.

DOBÍJENÍ

Ideální pro prodloužení životnosti je po jízdě nechat koloběžku 2 hodiny v klidu. Poté do plna nabít. Koloběžka by se měla skladovat vždy v nabitém stavu.

- Nenechávejte baterii zcela vybitou po delší dobu.
 - Pro udržení životnosti baterie se doporučuje ji dobíjet alespoň 9 hodin měsíčně.
- Před manipulací s baterií nebo před zahájením údržby musí být zařízení vypojeno z elektrického zdroje. Jakákoliv manipulace se zařízením, které je připojeno k elektrické zásuvce, je velmi nebezpečná a může vyústit ve vážná zranění.
- Nikdy se nepokoušejte baterii otevřít nebo demontovat. Nikdy nevkládejte cizí předměty do baterie, aby nedošlo ke zranění nebo ke vzniku požáru. Uvnitř baterie se nacházejí nebezpečné chemické látky, které mohou poškodit vaše zdraví nebo ohrozit životní prostředí.

Po uplynutí životnosti baterie i zařízení se jich zbavte v souladu s místními předpisy a šetrně k životnímu prostředí. **VAROVÁNÍ:** Nevystavujte baterii extrémním teplotám a přímému slunečnímu svitu. Baterii skladujte v suchu a chladu.

K nabíjení používejte pouze originální napájecí adaptér. Ostatní mohou způsobit riziko požáru a zařízení může být poškozeno.

Nesprávná likvidace použitých baterií může vážně poškodit životní prostředí. Dodržujte místní předpisy pro likvidaci.

Skladujte koloběžku i napájecí adaptér v rozmezí: minimální teplota -20 °C, maximální teplota 50 °C.

VAROVÁNÍ:

Při používání zařízení vždy respektujte místní zákony a předpisy. Je povinností uživatele se se všemi potřebnými předpisy plně seznámit a dodržovat je.

Bezpečnostní test: Před každou jízdou proveďte vizuální kontrolu zařízení. Ujistěte se, že veškeré šrouby a matice jsou na svých místech a pevně drží. Pravidelně kontrolujte případné poškození nebo opotřebení všech částí. Poškozený výrobek nikdy nepoužívejte. Poškozené nebo opotřebené díly musí být ihned vyměněny.

Za účelem opravy kontaktujte odborný servis.

Pokud něco nefunguje správně, obraťte se na odborný servis.

Brzdy se musí kontrolovat před každou jízdou.

Použití a údržba

Tato koloběžka je na el.pohon, má 2 kola, zadní a přední brzdu. Je určena pouze pro jednoho jezdce.

Doporučená maximální nosnost je 120 kg.

Pokyny pro jízdu na koloběžce

Během jízdy mějte vždy obě ruce na řídítkách. Jednou nohou se odražíte, druhou nohou stůjte na stupátku koloběžky. Pro zabrzdění stiskněte brzdové páky na řídítkách. Brzděte pomocí zadní brzdy, ta je zpravidla vpravo. Přední brzdu používejte jen při přibrzdování nebo v případě nouze.

!!! prudké zabrzdění může způsobit pád.

Údržba a skladování:

Při pravidelné údržbě a běžném používání a ochraně, můžete koloběžku používat po dlouhou dobu a těšit se z jízd.

1. zvykněte si kontrolovat před jízdou, zda je vše pořádně dotáhnuté.
2. zkontrolujte brzdy před každou jízdou. Kontrolujte, zda brzdové páčky nejsou uvolněny, opotřebení brzdových destiček.

Upozornění:

- Kontrolujte tlak v pneumatikách každý týden (doporučený tlak je vyznačen na boční straně pneumatiky), ojetí pneumatik a boční strany, zda nejsou skřípnuté. V případě potřeby pneumatiky vyměňte za nové stejných parametrů.
- Jízda na koloběžce s malým tlakem v pneumatikách může poškodit jak kola tak koloběžku a může způsobit ztrátu kontroly při řízení.
- Promazávejte pohyblivé části koloběžky (ložiska kol a řídítek, čepy brzdových páček, čelisti brzd, brzdová lanka, apod.). Dávejte pozor, aby se mazivo nedostalo na ráfky a brzdové špalky. Mastnota snižuje účinek brzd! Pokud se mastnota na tyto části dostane, odmastěte části technickým benzínem.
- Doporučujeme výměnu ložisek jednou ročně.
- Pravidelně kontrolujte výplet kol, nestejněměrné napnutí špic může způsobit jejich praskání nebo rozcentrování kol.
- Koloběžku udržujte v čistotě, můžete ji otírat vlhkým hadrem.
- Skladujte ve vnitřních prostorech, na suchém a stinném místě, dlouhodobě ji nevystavujte zvýšené vlhkosti ani extrémním teplotám.

Před zazimováním ošetřete antikoročním přípravkem a pneumatiky nahustěte na maximální hodnotu uvedenou na boku pláště.

Montáž

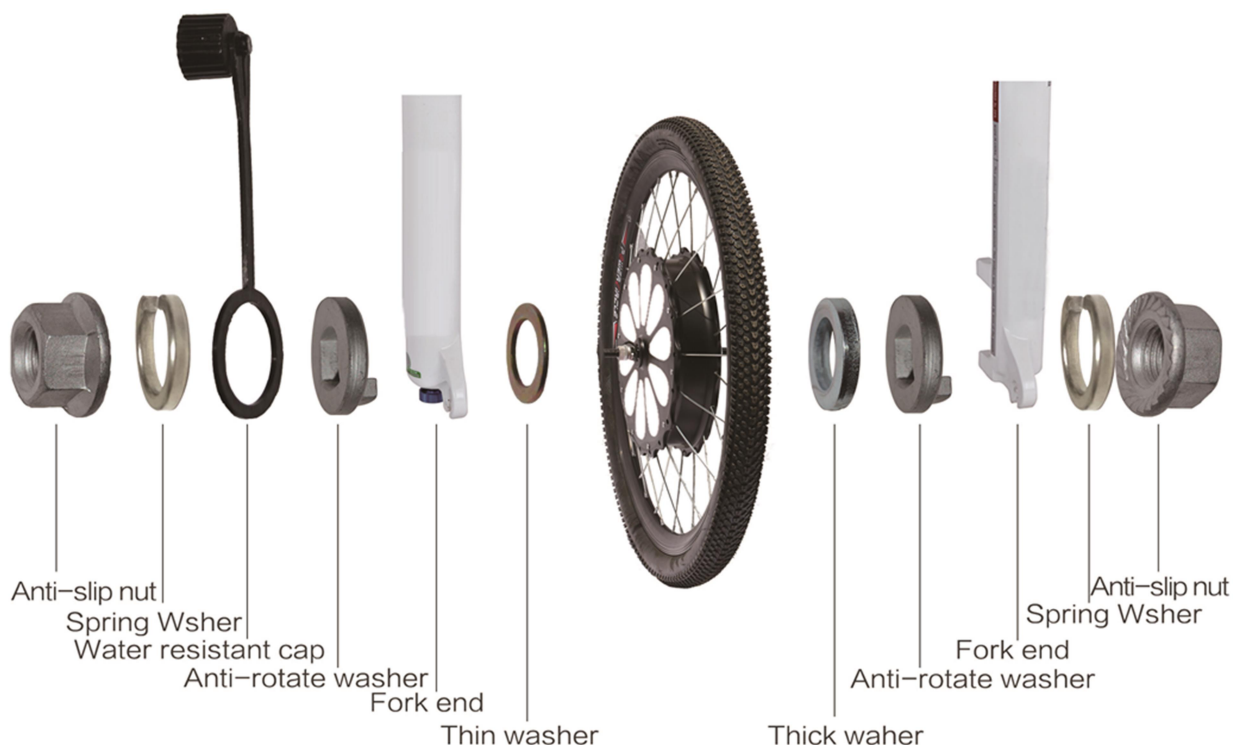

1. Montujte jednotlivé matice a šrouby následovně:



Levá strana kola (bez kotouče brzdy)

Pravá strana – s kotoučem

Montáž – pokračování



2. Vložte osu do otvoru přední vidlice. Ujistěte se, že drážka na ose směřuje k řídkům.

Montáž – pokračování

3. Dotáhněte matice



Montáž – pokračování

4. Seřízení kotoučové brzdy

Brzdový kotouč se může přepravou mírně prohnut. Před seřízením brzdy doporučujeme jeho vyrovnání



Montáž – pokračování

Uvolněním tohoto šroubu, nastavíte vzdálenost brzdového obložení

Uvolněte tyto šrouby, nastavte pozici brzdového obložení ke kotouči a opět dotáhněte. Pro odborné seřízení brzd doporučujeme navštívit cyklo servis.



Computer:

Bluetooth ovládací jednotka:

1. Indikátor stavu Bluetooth
2. Aktuální rychlost
3. Aktuální stupeň podpory
4. Procento zbývající kapacity baterie
5. Aktuální počet ujetých kilometrů
6. Aktuální kumulovaná doba jízdy
7. Kontrolka nabíjení
8. Tlačítko přepínání funkcí „+“
9. Tlačítko zapnutí
10. Tlačítko přepínání funkcí „-“
11. Počet naskenovaných kol v blízkosti
12. Adresa Bluetooth, která může být připojena
13. Nabíjecí port USB ve spodní části computeru

Ovládání computeru:

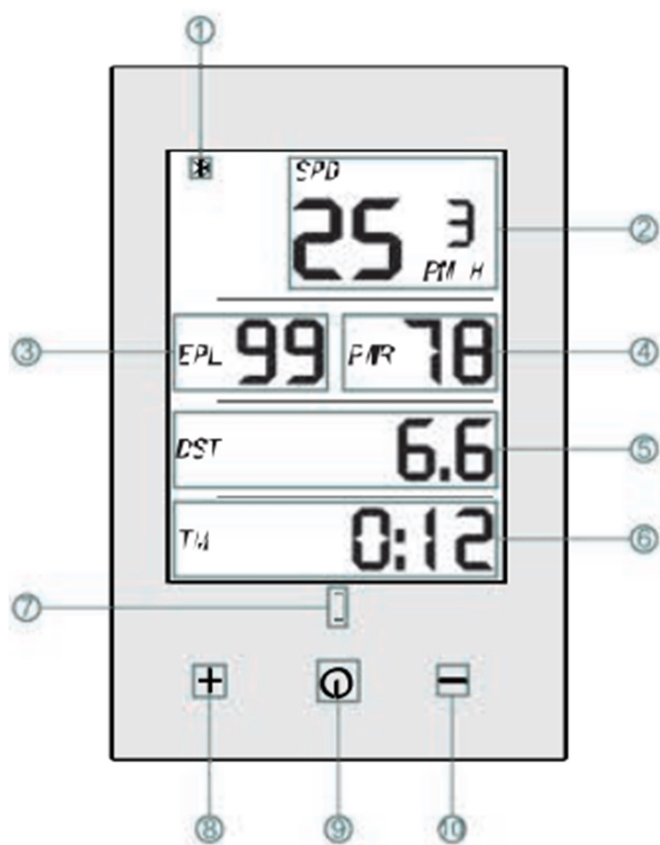

Obrázek 1

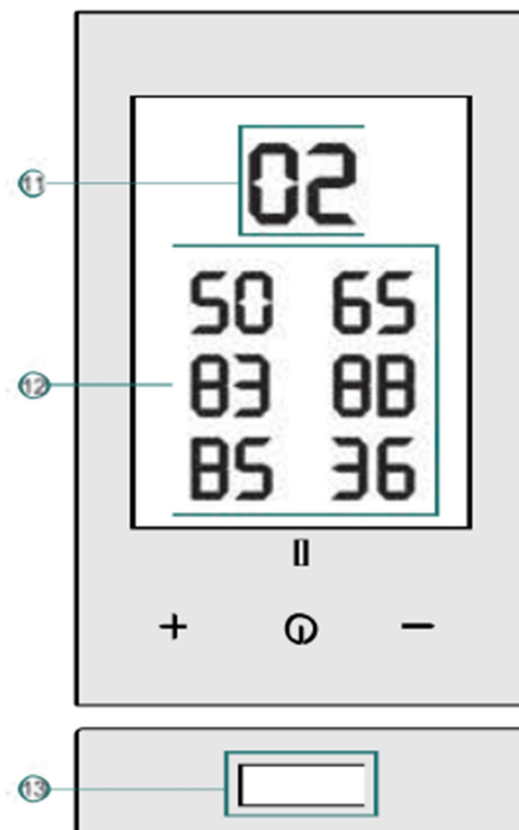

Obrázek 2

1. Zapnutí nebo vypnutí computeru:

- Stisknutím tlačítka zapnutí „Power“
- Stiskněte a podržte na 5 sekund tlačítka zapnutí „Power“ pro vypnutí.

Upozornění: Pokud není computer připojen k nějakému kolu po dobu 15 minut, nebo kolo zastaví na více než 15 minut, computer se automaticky vypne.

2. Spojení s kolem

- Po zapnutí opakovaně stiskněte tlačítka „POWER“ 3krát a pro skenování kol v blízkosti.
- Po dokončení skenování stiskněte tlačítka „+“ a „-“ a vyberte správnou adresu Bluetooth podle obrázku 2.
- Zmáčkněte tlačítka „POWER“ pro spojení s kolem a pak se objeví obrazovka jako na obrázku 1

3. Kalibrace kola:

Po úspěšném připojení k jízdnímu kolu dejte kolo do svislé vodorovné polohy, současně stiskněte a podržte tlačítka „+“ a „-“, počkejte na kalibraci a po dokončení uvolněte.

4. Funkce tlačítek

- ① Stisknutím tlačítka „+“ zvýšíte stupeň podpory, stisknutím a podržením tlačítka „+“ po dobu 3 sekund nastavíte stupeň na 99.
- ② Stisknutím tlačítka „-“ snížíte podporu, stisknutím a přidržetím tlačítka „-“ po dobu 3 sekund nastavíte na 0.
- ③ Dvojím stisknutím tlačítka „Power“ zapnete nebo vypnete osvětlení pozadí.

5. Nabíjení computeru

Pokud nebude computer fungovat, nabijte ho pomocí USB kabelu. Kontrolka je při nabíjení červená a při plném nabití svítí modře.

Montáž computeru:

- 1: Pomocí spony [04] upevněte držák [03] k řídítkům.
- 2: Spojte část [2] s držákem [03]
- 3: Připevněte computer [01] na část [02]

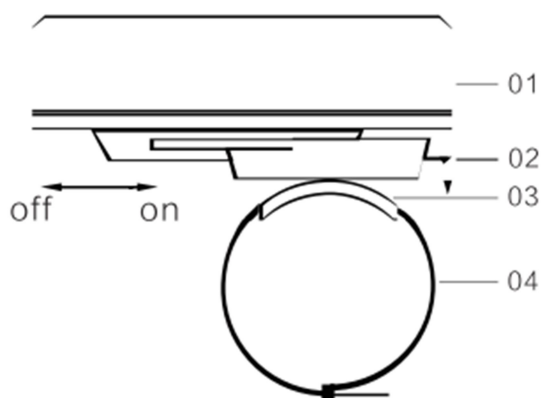

Poznámka: Computer lze namontovat svisle nebo rovnoběžně s řídítky

Prodávající poskytuje na tento výrobek prvnímu majiteli záruku 2 roky ode dne prodeje.

Záruční podmínky

na koloběžku se poskytuje kupujícímu záruční lhůta 24 měsíců ode dne koupě. Na baterie je záruka 6 měsíců. To se nevztahuje na špatné použití, zanedbávání údržby, mechanické poškození, nehody nebo poškození vodou.

- v době záruky budou odstraněny veškeré poruchy výrobku způsobené výrobní závadou nebo vadným materiálem výrobku tak, aby věc mohla být řádně užívána.
- Práva ze záruky se nevztahují na vady způsobené:
 - mechanickým poškozením
 - neodvratnou událostí, živelnou pohromou
 - neodbornými zásahy
 - nesprávným zacházením, či nevhodným umístěním, vlivem nízké nebo vysoké teploty, působením vody, neúměrným tlakem a nárazy, úmyslně pozměněným designem, tvarem nebo rozměry
- Reklamacce se uplatňuje zásadně písemně s údajem o závadě a potvrzeným záručním listem.
- Záruku lze uplatňovat pouze u organizace ve které byl výrobek zakoupen.
- Doporučujeme si uschovat originální přepravní krabici pro případ, že je třeba koloběžku vrátit nebo opravit.

Copyright - autorská práva

Společnost MASTER SPORT s.r.o. si vyhrazuje veškerá autorská práva k obsahu tohoto návodu k použití. Autorské právo zakazuje reprodukci částí tohoto návodu nebo jako celku třetí stranou bez výslovného souhlasu společnosti MASTER SPORT s.r.o.. Společnost MASTER SPORT s.r.o. pro použití informací, obsažených v tomto návodu k použití nepřebírá žádnou odpovědnost za jakýkoli patent.



OCHRANA ŽIVOTNÍHO PROSTŘEDÍ - informace k likvidaci elektrických a elektronických zařízení.

Po uplynutí doby životnosti přístroje nebo v okamžiku, kdy by oprava byla neekonomická, přístroj nevhazujte do domovního odpadu. Za účelem správné likvidace výrobku jej odevzdejte na určených sběrných místech, kde budou přijata zdarma. Správnou likvidací pomůžete zachovat cenné přírodní zdroje a napomáháte prevenci potenciálních negativních dopadů na životní prostředí a lidské zdraví, což by mohly být důsledky nesprávné likvidace odpadů. Další podrobnosti si vyžádejte od místního úřadu nebo nejbližšího sběrného místa. Při nesprávné likvidaci tohoto druhu odpadu mohou být v souladu s národního předpisy uděleny pokuty.

MASTER SPORT s.r.o.

Provozní 5560/1b

722 00 Ostrava – Třebovice

servis@mastersport.cz



Kolobežka MASTER GET

MAS-S031

Návod na použitie

Nezabudnite si prečítať **VŠETKY INFORMÁCIE** v návode pred jazdou.

NEJAZDITE, POKIAĽ SI NEPREČÍTATE TOTO:

- Pred jazdou skontrolujte či je kolobežka nabitá.
- Vždy majte na pamäti miestne dopravné predpisy a dodržiavajte ich.
- Nejazdite na kolobežke pod vplyvom drog alebo alkoholu.
- Vždy rešpektujte chodcov.

Bezpečnostné upozornenie:

- Pre všetkých mladších ako 18 rokov: Je veľmi dôležité, aby ste dostali povolenie k jazde od rodičov ešte pred jazdou.
- Kolobežka je v základnej výbave určená pre jazdu za denného svetla v priestoroch určených pre šport a rekreáciu. Pre jazdu po podzemných komunikáciách a pre jazdu za tmy ju musíte vybaviť bezpečnostnými prvkami (svetlá, odrazky atď.) v súlade s platnými predpismi vo vašej zemi. Dodržiavajte pravidlá cestného provozu, zásady bezpečnej jazdy a používajte ochranné pomôcky (prilbu, chrániče kolien a lakťov a pod.). Kolobežka není určená pre skoky ani na akrobatickú jazdu.
- Upozornenie: na kolobežke nemôže súčasne jazdiť viac ako jedna osoba.
- Nejazdite, keď sú cesty mokré, brzdy majú horšie vlastnosti. Kolobežka vám môže ujsť pod nohami a spôsobiť tak zranenie. Mokré podmienky môžu poškodiť elektroniku kolobežky a ruší záruku.
- Nikdy nenechávajte kolobežku bez dozoru neuzamknutú.
- Pozorne si prečítajte manuál pred prvým použitím a uschovajte si ho pre budúce referencie.
- Vždy sa riadte miestnymi vyhláškami a reguláciami.
- Není doporučené skákať alebo predvádzať triky na kolobežke.
- Najskôr vyskúšajte kolobežku na rovnom povrchu bez prekážok.
- Noste osobné ochranné prostriedky vrátane helmy a vhodnej obuvi. Nikdy nepoužívajte poškodené alebo opotrebované ochranné pomôcky. Helmu si vždy správne nasadíte a utiahnite podbradník.
- Dbajte na zvýšenú pozornosť behom jazdy na nerovnom alebo drsnom povrchu. Nevystavujte seba a ostatných ľudí nebezpečiu.

- Pravidelne kontrolujte všetky časti a okamžite vymeňte opotrebované a poškodené diely.
- Nepoužívajte poškodený produkt alebo pokiaľ na ňom sú ostré hrany.
- Nesprávne použitie môže mať za následok zranenie, poškodenie majetku prípadne smrť.
- Nejazdite po strmých plochách a vždy majte pod kontrolou svoju rýchlosť.
- Držte mimo dosah detí a domácich zvierat. Produkt není hračka.
- Na tomto zariadení nič neprepravujte.
- Nevystavujte batériu extrémnym teplotám a priamemu slnku. Batériu skladujte v suchu a chlade.
- INŠTRUKCIE ALEBO VAROVANIE NIEJE NÁHRADOU PRE RIADNU PREVENCIU NEHODY. Nedodržanie bezpečnostných upozornení môže mať za následok škodu na vašej osobe alebo majetku, alebo na majetku druhých. Vždy poslúchnite a pamätajte na bezpečnostné upozornenie, redukuje tým nebezpečie požiaru, možnosť úrazu elektrickým prúdom a poranenie osôb.
- Výrobca ani dovozca není zodpovedný za náhodné či následné škody, ani škodu vzniknutú priamo alebo nepriamo použitím tohto produktu.
- VAŠE POISTENIE NEMUSÍ POKRYŤ PRÍPADNÚ NEHODU PRI POUŽITÍ TEJTO ELEKTROKOLobežky. MALI BY STE KONTAKTOVAŤ VAŠU POISŤOVACIU SPOLOČNOSŤ ALEBO AGENTA.
- Všeobecné pravidlo: Čím väčší náklad, tým menšia rýchlosť a kratší dojazd.
- Maximálna hmotnosť 120 kg.

VAROVANIE:

- 1. Vyhnite sa vode - kolobežka není vodotesná. Pôsobením vody môže dôjsť k poškodeniu elektroniky. Na toto poškodenie sa záruka nevzťahuje. Jazda za mokrá je nebezpečná a môže mať za následok zranenie.
- 2. Zneužitie - Nepreberáme zodpovednosť za fyzické škody spôsobené nedbalou starostlivosťou a extrémnou jazdou.
- 3. Kedykoľvek jazdíte na kolobežke, riskujete vážne zranenie alebo dokonca smrť zo straty kontroly, kolízie a pádu. Buďte opatrný a jazdite na vlastné nebezpečie.
- 4. Nerobte na kolobežke žiadne úpravy.
- 5. Behom jazdy držte ruky a všetky časti teľa ďalej od pohyblivých časti kolobežky.
- 6. Pred jazdou - nezabudnite skontrolovať kolobežku a uistite sa, že funguje správne pred každým použitím.
- 7. Pred jazdou - uistite sa, že brzdový systém funguje správne; Nezabudnite tiež skontrolovať, či sú všetky bezpečnostné štítky na svojom mieste a že rozumiete bezpečnostnému varovaniu.
- 8. Pred jazdou - uistite sa, že sú v poriadku všetky časti a tiež kryty pohyblivých častí, reťaze alebo iné ochranné kryty sú na svojom mieste a sú v provozuschopnom stave.
- 9. Pred jazdou - uistite sa, že sú pneumatiky v dobrom stave, sú správne nafúknuté a majú dostatočnú vzorku.
- 10. Nikdy neprekračujte maximálne zaťaženie 120 kg.
- 11. Kolobežku by nikdy nemali používať deti mladšie ako 16 rokov.
- 12. Maximálna rýchlosť je 25km/hod.

OBOZNÁMTE OSTATNÝCH UŽÍVATEĽOV S BEZPEČNOSTNÝMI POKYNYMI PRE JAZDU NA KOLobežKE.

Zloženie

Vytiahnite kolobežku z krabice a skontrolujte či obsahuje všetky časti a, či sú není niektoré časti poškodené. Kolesá nisu v balení plne nafúknuté, je potrebné před použitím skontrolovať, či nije potreba dofúkať.

MONTÁŽ RIADIDIEL

1. Zasuňte predstavec do rámu kolobežky.
2. Uistite sa, že brzda smeruje dopredu.
3. Dodržiavajte minimálnu a maximálnu hranicu pre zasunutie predstavca do rámu, ktorý je vyznačený na predstavci.
4. Dotiahnutím skrutky 2 zaistíte predstavec v požadovanej polohe.

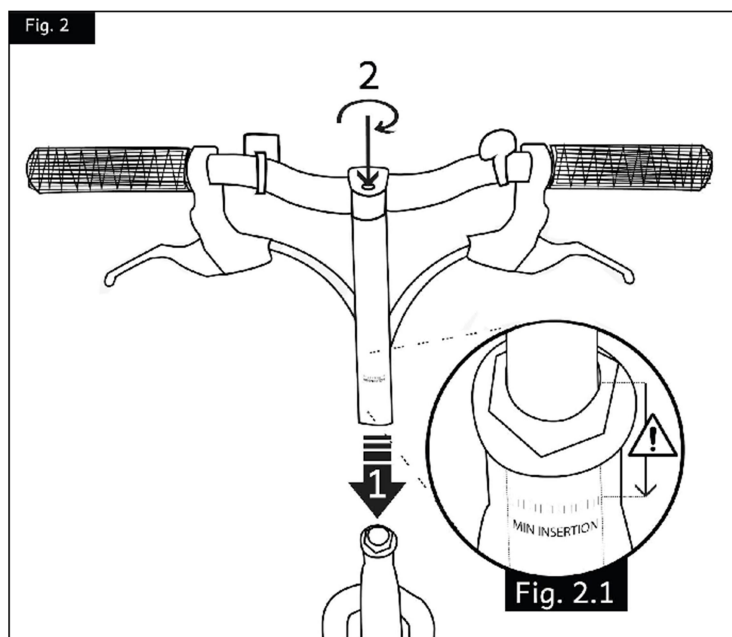

(Fig. 3)

1. Priskrutkujte tyč riadidiel na predstavec obr 3.1
2. Dotiahnite skrutky
3. Odskrutkujte skrutku A z konca prednej vidlice - obr. 3-2.
4. Obr.3.3. Nasuňte predstavec na koniec prednej vidlice
5. Zaskrutkujte zaistovacia skrutka A (dotiahnite iba tak, aby bolo možné s riadidlami ľahko pohybovať, silné dotiahnutie môže spôsobiť poškodenie ložisiek. Nastavte riadidlá a predné koleso do kolmej pozície a riadne zaistite skrutky

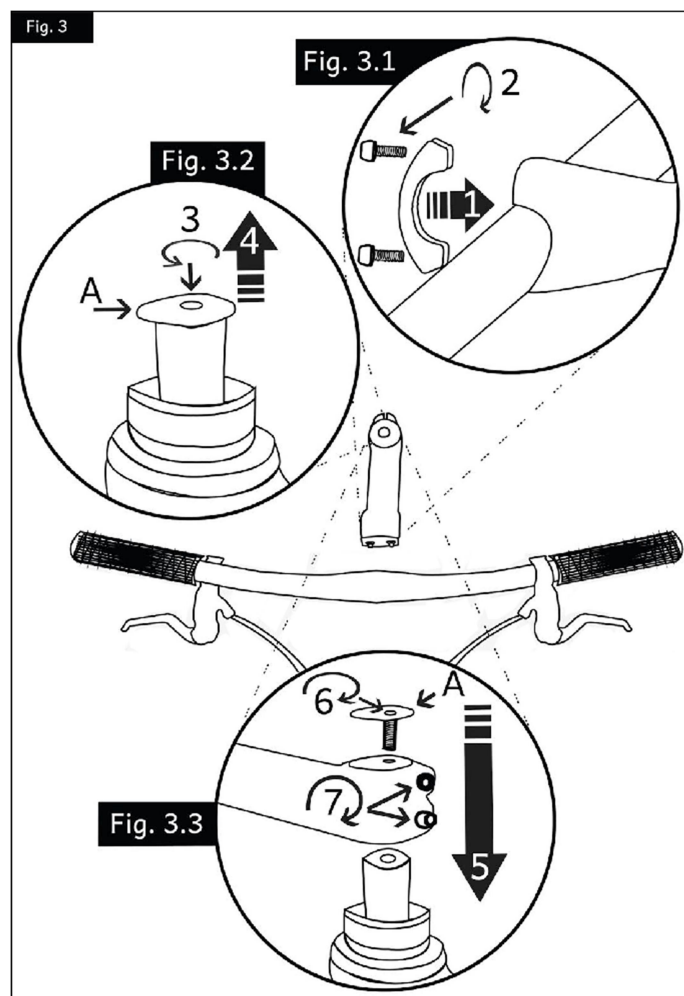

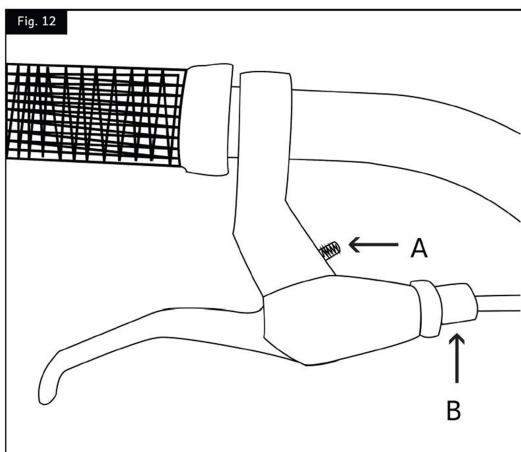

Obr. 12 jemne nastavenie brzdiaceho účinku na brzdovej páke

Polohu brzdiacej páky je možné priblížiť bližšie k rukoväti pomocou skrutky A.

Doporučujeme len pre deti.

Brzdiaci účinok je možné jemnejšie nastaviť na brzdiacej páke pomocou napínača bovdenu B. Skrutku B vyskrutkujte do požadovanej úrovne a zaistite maticu na skrutku B

Obr. 14 výšku stúpadla je možné nastaviť do dvoch úrovni A alebo B.

A - nižšia (ideálna pre dlhšie trasy po rovnom teréne)

B - vyššia (ideálna do nerovného terénu)

Povoľte skrutku na zadnom kolese a umiestnite koleso do požadovanej výšky A alebo B a následné späť skrutku riadne utiahnite v požadovanej polohe.

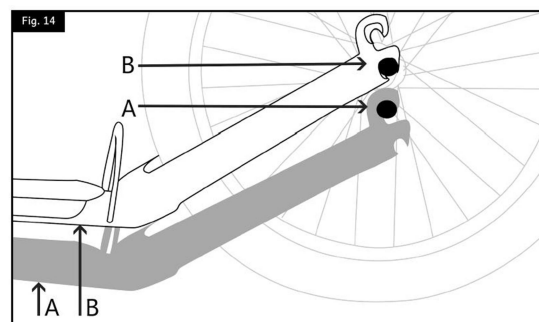

Zoznam príslušenstva

- Bezpečnostná matica
- Hrubá podložka
- Perová podložka
- Tenká podložka
- Krytka nabíjacej zdierky
- Proti-rotačná podložka
- Kľúč
- Nabíjačka

1. Accessory list



Inštrukcie k nabíjaniu

Kolobežka je vybavená externou nabíjačkou.

Pri nabíjaní svieti na nabíjačke červená dióda. Akonáhle je batéria nabitá, rozsvieti sa na zeleno.

Najskôr zapojte konektor do zdievky na kolese, až neskôr zapojte nabíjačku do elektrickej siete!

Zapojte konektor káblu do nabíjačky do zdievky na prednom kolese - viditeľné na obrázku.

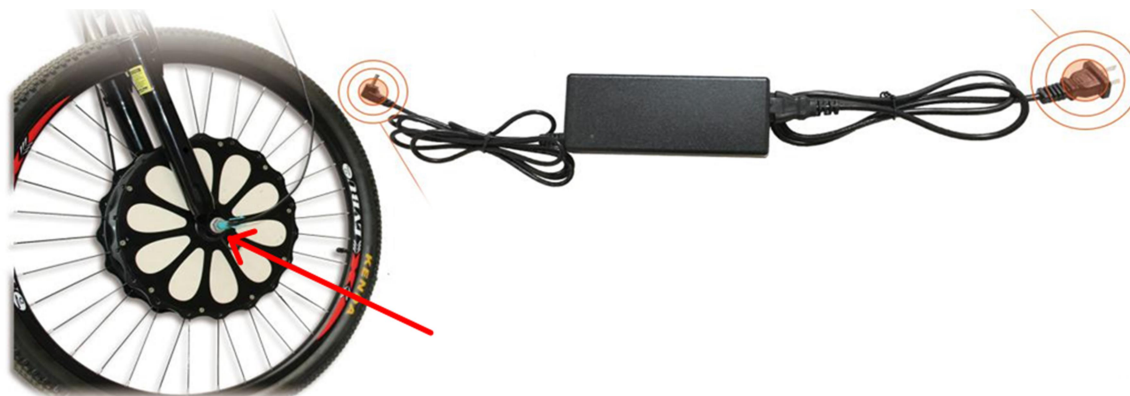

DOBÍJANIE BATÉRIE

- Behom dobíjania s batériou nemanipulujte.
- Pokiaľ je batéria naplno nabitá, nenechávajte zariadenie nečinne dlhšie ako 2 mesiace.
- Čas od času je dobre batériu úplne vybiť. Zariadenie potom samo spomalí a zastaví.
- Pokiaľ je batéria akokoľvek poškodená, nepoužívajte ju. Tiež ju nepoužívajte, pokiaľ vydáva neobvyklý zápach, pokiaľ sa prehrieva alebo pokiaľ z nej vytekajú chemikálie.
- Nesprávna manipulácia s batériou alebo so zariadením, rovnako ako nedodržanie požadovaného napätia, môže mať za následok vážne zranenia vrátane smrteľných.
- Nesprávnym používaním, skladovaním alebo nesprávnym dobíjaním sa vystavujete riziku zamietnutia záruky, alebo aj riziku poškodenia batérie.

DOBÍJANIE

Ideálne pre predĺženie životnosti je po jazde nechať kolobežku 2 hodiny v klúde. Potom naplno nabiť. Kolobežka by sa mala skladovať vždy v nabitom stave.

- Nenechávajte batériu úplne vybitú dlhšiu dobu.
- Pre udržanie životnosti batérie sa doporučuje ju dobíjať aspoň 9 hodín mesačne.
- Pred manipuláciou s batériou alebo pred zahájením údržby musí byť zariadenie vypojené z elektrického zdroja. Akákoľvek manipulácia so zariadením, ktorá je pripojená k elektrickej zástrčke je veľmi nebezpečná a môže dôjsť k vážnym zraneniam.

- Nikdy sa nepokúšajte batériu otvoriť alebo demontovať. Nikdy nekladajte cudzie predmety do batérie, aby nedošlo k zraneniu alebo ku vzniku požiaru. Vo vnútri batérie sa nachádzajú nebezpečné chemické látky, ktoré môžu poškodiť vaše zdravie alebo ohroziť životné prostredie.

Po uplynutí životnosti batérie aj zariadenia sa ich zbavte v súlade s miestnymi predpismi a šetrne k životnému prostrediu.

VAROVANIE: Nevystavujte batériu extrémnym teplotám a priamemu slnečnému žiareniu. Batériu skladujte v suchu a chlade.

K nabíjaniu používajte iba originálny napojovací adaptér. Ostatné môžu spôsobiť riziko požiaru a zariadenie môže byť poškodené.

Nesprávna likvidácia použitej batérie môže vážne poškodiť životné prostredie. Dodržiavajte miestne predpisy pre likvidáciu. Skladujte kolobežku aj napojovací adaptér v rozmedzí: minimálna teplota - 20 °C, maximálna teplota 50 °C.

VAROVANIE:

Pri používaní zariadenia vždy rešpektujte miestne zákony a predpisy. Je povinnosťou užívateľa sa so všetkými potrebnými predpismi plne oboznámiť a dodržiavať ich.

Bezpečnostný test: Pred každou jazdou spravte vizuálnu kontrolu zariadenia. Uistite sa, že všetky skrutky a matice sú na svojich miestach a pevne držia. Pravidelne kontrolujte prípadné poškodenie alebo opotrebenie všetkých častí. Poškodený výrobok nikdy nepoužívajte. Poškodené alebo opotrebené diely musia byť ihneď vymenené.

Za účelom opravy kontaktujte odborný servis.

Pokiaľ niečo nefunguje správne, obráťte sa na odborný servis.

Brzdy sa musia kontrolovať pred každou jazdou.

Použitie a údržba

Táto kolobežka je na elektrický pohon, má dve kolesá, zadnú a prednú brzdu. Je určená iba pre jedného jazdca.

Doporučená maximálna nosnosť je 120 kg.

Pokyny pre jazdu na kolobežke

Behom jazdy majte vždy obe ruky na riadidlách. Jednou nohou sa odrazíte, druhou nohou stojte na stúpadle kolobežky. Pre zabrzdzenie stlačte brzdové páky na riadidlách. Brzdite pomocou zadnej brzdy, tá je z pravdla vpravo. Prednú brzdu používajte len pri pribzďovaní alebo v prípade núdze.

!!! prudké zabrzdzenie môže spôsobiť pád.

Údržba a skladovanie:

Pri pravidelnej údržbe, bežnom používaní a ochrane - môžete kolobežku používať dlhú dobu a tešiť sa z jazdy.

1. Zvyknite si kontrolovať pred jazdou či je všetko poriadne dotiahnuté.
2. Skontrolujte brzdy pred každou jazdou. Kontrolujte či brzdové páčky nie sú uvoľnené, opotrebovanie brzdových platničiek.

Upozornenie:

- Kontrolujte tlak v pneumatikách každý týždeň (doporučený tlak na bočnej strane pneumatiky), opotrebovanie pneumatík a bočnej strany či nie sú poškodené. V prípade potreby pneumatiky vymeňte za nové s rovnakými parametrami.
- Jazda na kolobežke s malým tlakom v pneumatikách môže poškodiť aj kolesá aj kolobežku a môže spôsobiť stratu kontroly pri riadení.
- Premazávajte pohyblivé časti kolobežky (ložiská kolies a riadidiel, čapy brzdových brzdových pák, čeľusti brzdy, brzdové lanká, apod.). Dávajte pozor, aby sa mazivo nedostalo na ráfky a brzdové špalky. Mastnota znižuje účinok bŕzd! Pokiaľ sa mastnota na tieto časti dostane, odmastite časti technickým benzínom.
- Doporučujeme výmenu ložisiek jedenkrát ročne.
- Pravidelne kontrolujte výplet kolies, nerovnomerné napnutie špic môže spôsobiť ich praskanie alebo rozcentovanie kolies.
- Kolobežku udržiavajte v čistote, môžete ju utierať vlhkou handrou.
- Skladujte vo vnútorných priestoroch, na suchom a ne-slniečnom mieste, dlhodobo ju nevystavujte zvýšenej vlhkosti ani extrémnym teplotám.

Pred zazimovaním ošetríte antikoróznym prípravkom a pneumatiky nahustite na maximálnu hodnotu uvedenú na boku plášťa.

Montáž

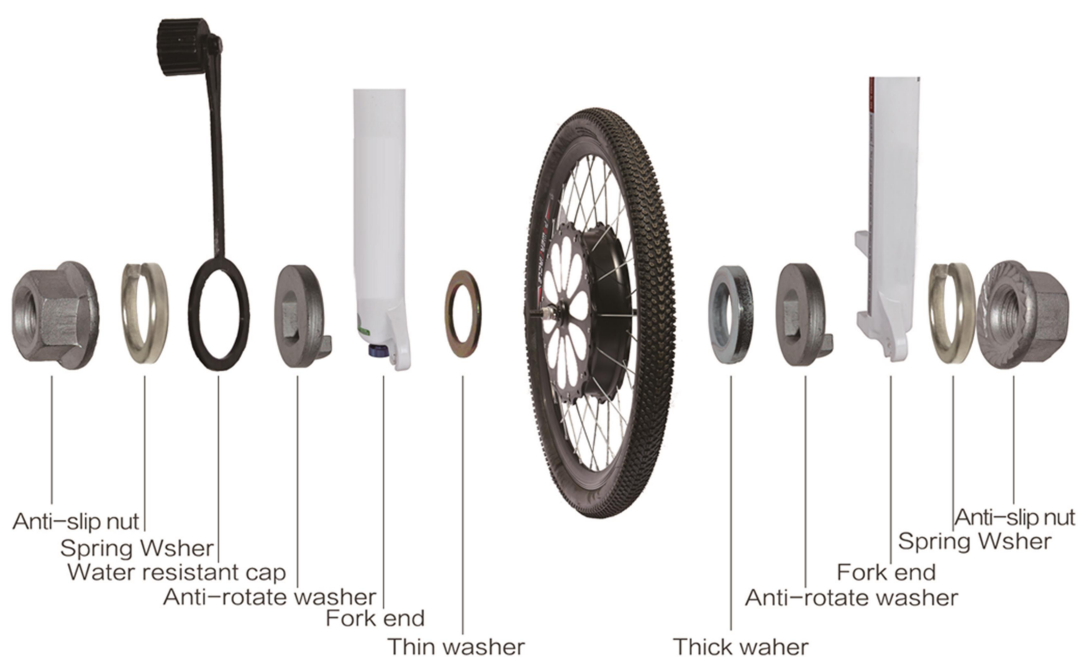

1. Montujte jednotlivé matice a skrutky nasledovne:



Ľavá strana kolesa (bez kotúča brzdy)

Pravá strana - s kotúčom

Montáž - pokračovanie



2. Vložte osu do otvoru prednej vidlice. Uistite sa, že drážka na ose smeruje k riadidlám.

Montáž - pokračovanie

3. Dotiahnite matice



Montáž - pokračovanie.

4. Nastavenie kotúčovej brzdy

Brzdový kotúč sa môže prepravou mierne prehnúť. Pred nastavením brzdy doporučujeme jeho vyrovnanie



Montáž - pokračovanie

Uvoľnením tejto skrutky, nastavíte vzdialenosť brzdového obloženia

Uvoľnite tieto skrutky, nastavte pozíciu brzdového obloženia ku kotúči a opäť dotiahnite. Pre odborné nastavenie bŕzd doporučujeme navštíviť cyklo servis.



Computer

Bluetooth ovládacia jednotka:

1. Indikátor stavu Bluetooth
2. Aktuálna rýchlosť
3. Aktuálny stupeň podpory
4. Percento zostávajúcej kapacity batérie
5. Aktuálny počet prejdených kilometrov
6. Aktuálna kumulovaná doba jazdy
7. Kontrolka nabíjania
8. Tlačidlo prepínania funkcií „+“
9. Tlačidlo zapnutia
10. Tlačidlo prepínania funkcií „-“
11. Počet naskenovaných bicyklov v blízkosti
12. Adresa Bluetooth, ktorá môže byť pripojená
13. Nabíjací port USB v spodnej časti computeru

Ovládanie computeru:

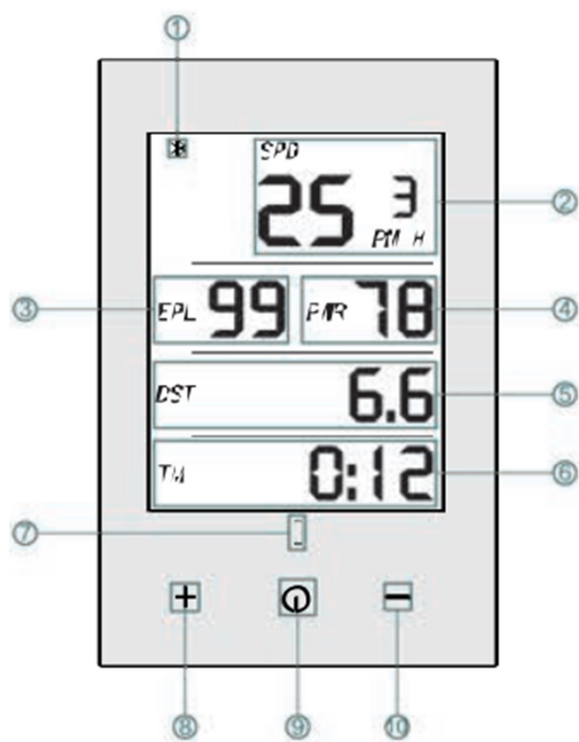

Obrázok 1

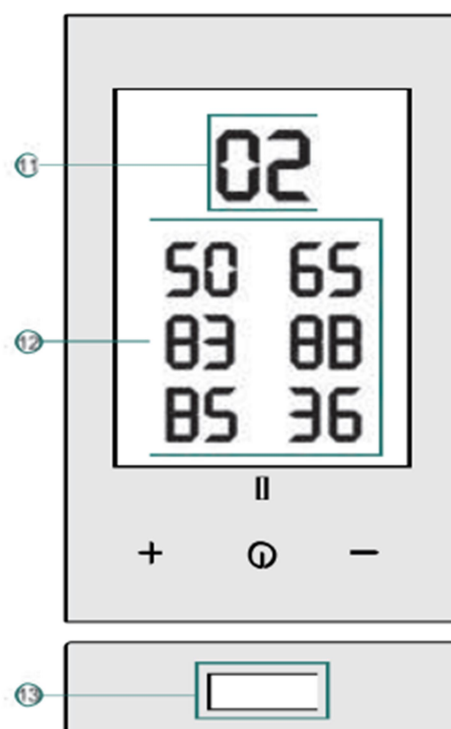

Obrázok 2

Zapnutie alebo vypnutie computeru:

- Stlačením tlačidla zapnutie „Power“
- Stlačte a podržte na 5 sekúnd tlačidlo zapnutie „Power“ pre vypnutie.

Upozornenie: Pokiaľ není computer pripojený k nejakému bicyklu po dobu 15 minút alebo bicykel zastaví na viac než 15 minút, computer sa automaticky vypne.

1. Spojenie s bicyklom

- Po zapnutí opakovane stlačte tlačidlo „POWER“ 3krát a pre skenovanie bicyklov v blízkosti.
- Po dokončení skenovania stlačte tlačidlo „+“ a „-“ a vyberte správnu adresu Bluetooth podľa obrázku 2.
- Stlačte tlačidlo „POWER“ pre spojenie s bicyklom a potom sa objaví obrazovka ako na obrázku 1

2. Kalibrácia bicykla:

Po úspešnom pripojení k jazdnému bicyklu dajte bicykel do zvislej vodorovnej polohy, súčasne stlačte a podržte tlačidla „+“ a „-“, počkajte na kalibráciu a po dokončení uvoľnite.

3. Funkcie tlačidiel

- (1) Stlačením tlačidla „+“ zvýšite stupeň podpory, stlačením a podržaním tlačidla „+“ po dobu 3 sekúnd nastavíte stupeň na 99.
- (2) Stlačením tlačidla „-“ znížite podporu, stlačením a pridržaním tlačidla „-“ po dobu 3 sekúnd nastavíte na 0.
- (3) Dvojitým stlačením tlačidla „Power“ zapnete alebo vypnete osvetlenie pozadia.

Montáž computeru.

- 1: Pomocou spony [04] upevnite držiak [03] k riadidlám.
- 2: Spojte časť [2] s držiakom [03]
- 3: Pripevnite computer [01] na časť [02]

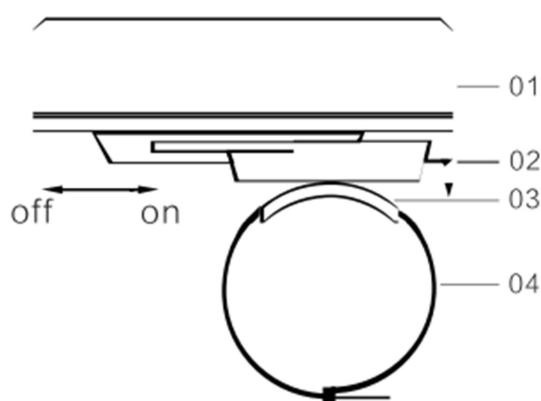

Poznámka: Computer je možné namontovať zvisle alebo rovnobežne s riadidlami

Predávajúci poskytuje na tento výrobok prvému majiteľovi záruku 2 roky odo dňa predaja.

Záručné podmienky

na kolobežku sa poskytuje pre kupujúceho záručná lehota 24 mesiacov odo dňa zakúpenia tovaru. Na batérie je záruka 6 mesiacov. To sa nevzťahuje na nesprávne použitie, zanedbávanie údržby, mechanické poškodenie, nehody alebo poškodenie vodou.

- v dobe záruky budú odstránene všetky poruchy výrobku spôsobené výrobnou závadou alebo vadným materiálom výrobku tak, aby vec mohla byť riadne užívaná.
- Práva zo záruky sa nevzťahujú na vady spôsobené:
 - mechanickým poškodením
 - neodvratnou udalosťou, živelnou pohromou
 - neodbornými zásahmi
 - nesprávnym zachádzaním, či nevhodným umiestnením, vplyvom nízkej alebo vysokej teploty, pôsobením vody, neúmerným tlakom a nárazmi, úmyselným pozmenením dizajnu, tvaru alebo rozmeru
- Reklamácia sa uplatňuje zásadne písomne s údajom o závade a potvrdeným záručným listom.
- Záruku je možné uplatňovať iba u organizácie v ktorej bol výrobok zakúpený.
- Doporučujeme si uschovať originálne prepravné krabice pre prípad, že je potrebné kolobežku vrátiť alebo opraviť.

Copyright - autorské práva

Spoločnosť MASTER SPORT s.r.o. si vyhradzuje všetky autorské práva k obsahu tohto návodu k použitiu. Autorské právo zakazuje reprodukciu časti tohto návodu alebo ako celku tretou stranou bez výslovného súhlasu spoločnosti MASTER SPORT s.r.o.. Spoločnosť MASTER SPORT s.r.o. pre použitie informácií, obsiahnutých v tomto návode k použitiu nepreberá žiadnu zodpovednosť za akýkoľvek patent.



OCHRANA ŽIVOTNÉHO PROSTREDIA - informácie k likvidácii elektrických a elektronických zariadení.

Po uplynutí doby životnosti prístroja alebo v okamžiku, kedy by oprava bola neekonomická, prístroj nevhadzujte do domáceho odpadu. Za účelom správnej likvidácie výrobku ho odovzdajte na určených zberných miestach, kde budú prijaté zdarma. Správnou likvidáciou pomôžete zachovať cenné prírodné zdroje a napomáhate prevencii potencionálnych negatívnych dopadov na životné prostredie a ľudské zdravie, čo by mohli byť dôsledky nesprávnej likvidácie odpadov. Ďalšie podrobnosti si vyžiadajte od miestneho úradu alebo najbližšieho zberného miesta. Pri nesprávnej likvidácii tohto druhu odpadu môžu byť v súlade s národnými predpismi udelené pokuty.