



Basketbalový koš MASTER® AREA 305

MASSPSB-21



WARNING:
IMPROPER INSTALLATION
OR SWINGING ON THE RING
MAY CAUSE SERIOUS INJURY
OR DEATH

Upozornění: Nesprávná montáž či skákání na obroučku koše může způsobit vážné zranění či smrt

Uživatelský manuál

Upozornění ke složení:

Všechny díly výrobku musí být složeny podle pokynů uvedených v tomto manuálu. Neodborná montáž zvyšuje riziko úrazu.

Před montáží a použitím si důkladně přečtěte bezpečnostní pokyny a upozornění. Děti by si s výrobkem neměly hrát bez dozoru dospělé osoby.

Montáž basketbalového koše by měly provádět 2 osoby.

Maximální zatížení obroučky je 60 kg.

Před každým použitím překontrolujte dotažení všech šroubů.

Výrobek neumísťujte do blízkosti oken a předmětů, které se mohou rozbít, či mohou být jinak poškozeny.

Toto je tréninkový prostředek, není to hračka!

Tato tréninková pomůcka je určena pouze pro domácí použití. Jakákoliv forma komerčního použití nepodléhá záručním podmínkám.

Nikdy nepoužívejte koš u vody. Použití v okolí bazénu, koupaliště či sauny je nebezpečné. Takové použití nepodléhá záručním podmínkám.

Před použitím vždy zkontrolujte, zda je výrobek v pořádku. Poškozený výrobek nepoužívejte.

Poškozené části ihned vyměňte. Používejte pouze originální náhradní díly.

Používejte koš pouze pro daný účel – basketbal. Basketbal hrajte vždy opatrně a buďte pozorní ke svému okolí.

Na koš se nezavěšujte a nehoupejte. Hrozí riziko poškození výrobku a úrazu.

Bezpečnostní pokyny:

1. Zahřívací fáze: Před hrou se zahřejte a protáhněte. Chůze nebo běh kombinovaný s protahováním a základními protahovacími cviky mohou snížit riziko úrazu při sportování.

2. Oděv a obuv: Ke hře zvolte vhodný sportovní oděv a obuv. Basketbal nehrajte naboso, v sandálech či jen v ponožkách a punčocháčích.

3. Uvolňovací fáze: Po hře proveďte protahovací cvičení.

4. Bezpečnostní upozornění: Hru ihned přerušete, pokud ucítíte bolest nebo tlak na hrudi či ve svalech. Hru přerušete také při pocitech na omdlení, nevolnosti či silné bolesti. Konzultujte svůj zdravotní plán s lékařem.

- Ujistěte se, že je výrobek pevně umístěn a ve stabilní poloze. Přizpůsobte tréninkový čas vašim potřebám a nikdy se nepřepínejte.

Bezpečnostní upozornění:

- Majitel musí zajistit, aby všichni hráči znali a dodržovali tato pravidla pro bezpečný provoz tohoto výrobku.
- Aby se zajistila bezpečnost, nepokoušejte se sestavit výrobek bez návodu k použití.
- Při montáži postupujte podle pokynů uvedených v tomto manuálu, snížíte tak riziko úrazu.
- Před montáží zkontrolujte, zdali balení obsahuje všechny díly.
- Pokud je výrobek smontován neodborným způsobem, není prováděna pravidelná kontrola a údržba, hrozí nebezpečí úrazu.

Varování:

1. Nezavěšujte se na koš a nešplhejte po rámu, může dojít ke zranění či poškození majetku. Dětem nedovolte, aby šplhaly po konstrukci basketbalového koše.
2. Po dokončení montáže ihned naplňte základnu, aby byl výrobek zatížený. Nenechávejte ho nezatížený.
3. Kontrolujte stav základny, utažení uzávěru. Z poškozené základny může trhlinami unikat voda či písek a to může vést k odlehčení základny a převržení výrobku. Poškozený výrobek nepoužívejte.
4. Díly konstrukce pevně utáhněte. Nedostatečně utažené díly by se od sebe mohly během hry nebo transportu oddělit.

5. Pravidelně kontrolujte utažení všech šroubů.
6. Klimatické podmínky (vlhkost, chlad, vysoké teploty) či koroze mohou výrobek poškodit. Vodu v základně nikdy nenechávejte zamrznout. Při mrazech vodu ze základny vypusťte a základnu naplňte pískem.
7. Tento výrobek není určen pro děti mladší 3 let.
8. Před hrou odložte šperky (hodinky, šperky). Hrozí riziko úrazu či ztráty šperků.

Seznam částí

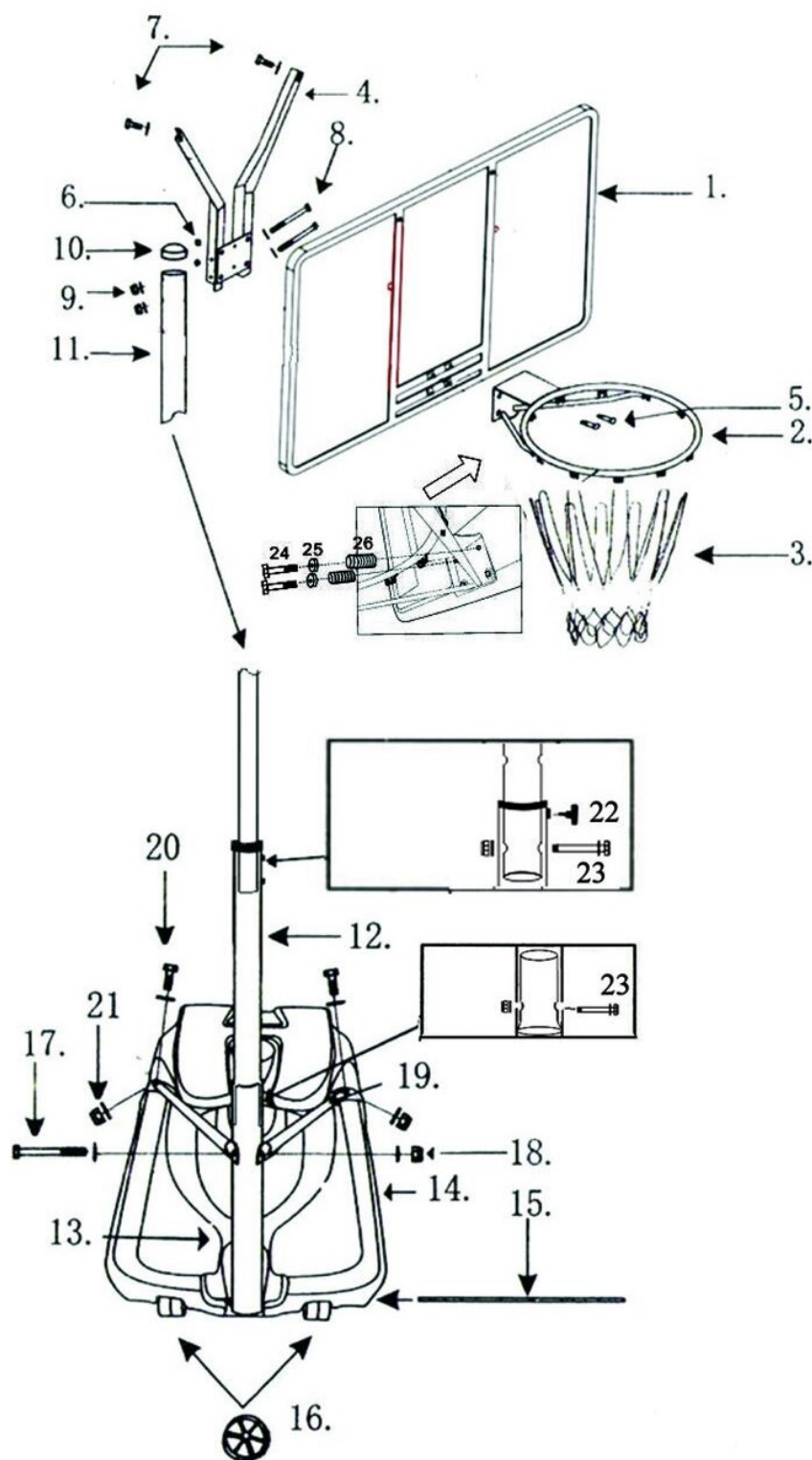

1. Deska 1x
2. Obroučka 1x
3. Síťka 1x
4. Podpěra desky 1x
5. Šroub 2x (M8x40 mm)
6. Matice 4x
7. Šroub 2x (M8x16 mm)
8. Šroub 2x (M12x90 mm)
9. Matice 2x
10. Krytka 1x
11. Vrchní tyč 1x
12. Střední tyč 1x
13. Spodní tyč 1x
14. Základna 1x
15. Osa koleček 1x
16. Kolečko 2x
17. Šroub 1x (M10x100 mm)
18. Matice 1x
19. Podpěra tyčí 2x
20. Šroub 2x (M8 x 20 mm)
21. Matice 2x
22. 22. Plastový šroub 1x
23. Šroub 2x (M10x 90 mm)
24. Šroub 2x (M8x110 mm)
25. Pérová podložka 2x
26. Pružina 2x

Složení výrobku:

1. Otevřete karton, vytáhněte všechny části a zkontrolujte podle seznamu částí, zda nějaká část nechybí. Ke složení je třeba dvou dospělých osob.
2. Připevněte obroučku (2) a podpěru desky (4) na desku (1) pomocí šroubů (5),(24) a matice (6). Poté pomocí šroubů (7) připevněte napevno vrchní část podpěry desky (4) na zadní stranu desky (1). Vložte vrchní tyč (11) do podpěry desky (4), připevněte pomocí šroubů (8) a matice (9).
3. Připevněte vrchní tyč (11) a střední tyč (12) dohromady pomocí 1 šroubu (23) a 1 plastového šroubu (22). Pak připevněte střední tyč (12) a spodní tyč (13) k sobě pomocí šroubu (23).
4. Postavte základnu (14) na místo, které jste vybrali pro koš. Povrch pod základnou by měl být vodorovný. Vložte osu kolečka (15) skrz kolečko (16), základnu (14) a konec spodní tyče (13).
5. Připevněte jeden konec dvou podpěrných tyčí (19) na spodní tyč (13) pomocí šroubu (17) a matice (18). Pak připevněte druhý konec tyčí (19) na základnu (14) pomocí šroubu (20) a matice (21).
6. Připevněte všechny matice. Naplňte základnu vodou nebo pískem –viz obrázek:

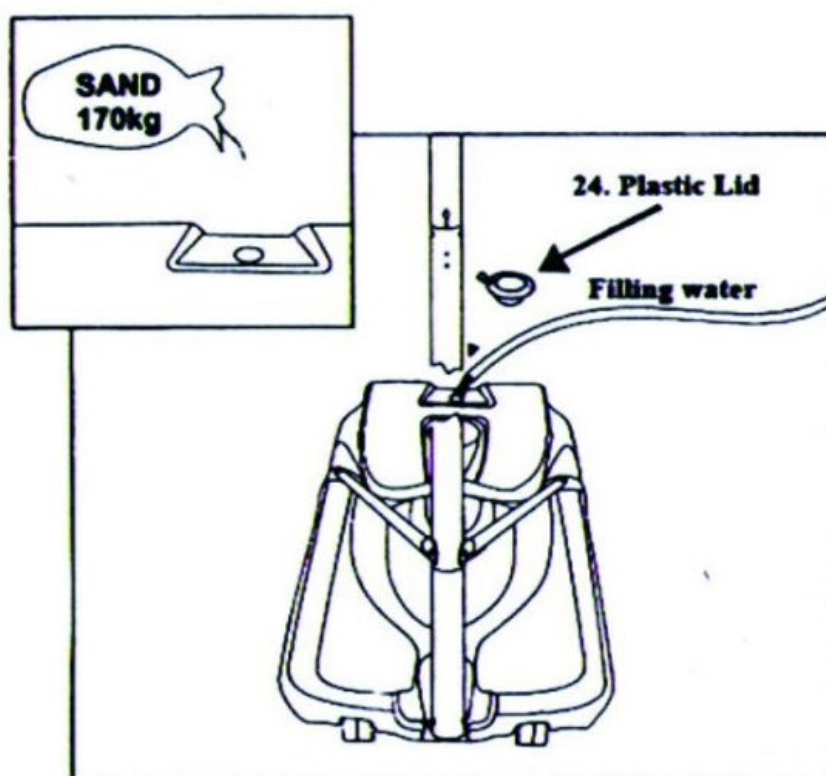

PŘI NAPLNĚNÍ VODOU:

- Postavte základnu jedině na hladký povrch! Bez šterku nebo jiných ostrých předmětů, které by mohly základnu propíchnout a způsobit únik.
- Kontrolujte základnu pravidelně, zda není prasklá či nemá díry.
- Vždy zkontrolujte množství vody před hrou. Pokud je hladina nízká, nebo jste našli nějakou prasklinu, položte koš na zem tak, aby se nemohl převrátit.
- Přidejte lžici chloru do vody pokaždé, když je základna naplněna vodou. Tím se zabrání tvorbě řas uvnitř základny.

PŘEMÍŠTĚNÍ, POHYB KOŠE

- Koš by měli přemísťovat nejméně 2 dospělé osoby, které jsou schopny zvládnout jeho hmotnost. Děti nesmějí pohybovat košem!
- Postavte se před koš a zatlačte tyč dopředu, dokud nebude systém vyvážený na kolečkách.
- přesuňte koš na požadované místo a opatrně položte základnu zpět dolů.

ÚDRŽBA

Životnost basketbalového koše závisí na mnoha faktorech. Klima, vystavení látek, jako je sůl, pesticidy nebo herbicidy, dále nadměrné používání nebo používání k jinému účelu, to vše může přispět k oslabení tyčí. Což může způsobit poškození majetku nebo zranění osob.

Často kontrolujte, zda koš nemá volné šrouby, nadměrné opotřebení a známky koroze. Z bezpečnostních důvodů a pro prodloužení života vašeho koše musíte přijmout následující preventivní opatření:

- zkontrolujte všechny matice a šrouby. Pokud jsou nějaké volné, utáhněte je.
- zkontrolujte všechny tyče, zda nemají viditelnou rez nebo popraskanou barvu. Pokud ano, proveďte následující:
 1. Použijte smirkový hadřík k úplnému odstranění rzi nebo popraskané barvy
 2. oblast očistěte vlhkým hadříkem a nechte ji zaschnout
 3. na plochu naneste dva nátěry s ochranou proti rzi a vysokým leskem. nechte barvu zaschnout mezi dvěma vrstvami.

Prodávající poskytuje na tento výrobek prvnímu majiteli záruku 2 roky ode dne prodeje.

Záruka se nevztahuje na závady vzniklé:

1. zaviněním uživatele tj. poškození výrobku nesprávnou montáží, neodbornou repasí, nesprávným užíváním
2. nesprávnou nebo zanedbanou údržbou
3. mechanickým poškozením
4. opotřebením dílů při běžném používání
5. neodvratnou událostí a živelnou pohromou
6. neodbornými zásahy
7. nesprávným zacházením, či nevhodným umístěním, vlivem nízké nebo vysoké teploty, působením vody, neúměrným tlakem a nárazy, úmyslně pozměněným designem, tvarem nebo rozměry

Copyright - autorská práva

Společnost MASTER SPORT s.r.o. si vyhrazuje veškerá autorská práva k obsahu tohoto návodu k použití. Autorské právo zakazuje reprodukci částí tohoto návodu nebo jako celku třetí stranou bez výslovného souhlasu společnosti MASTER SPORT s.r.o.. Společnost MASTER SPORT s.r.o. pro použití informací, obsažených v tomto návodu k použití nepřebírá žádnou odpovědnost za jakýkoli patent.

MASTER SPORT s.r.o.

Provozní 5560/1b
722 00 Ostrava – Třebovice
servis@mastersport.cz





Basketbalový kôš MASTER® AREA 305

MASSPSB-21



WARNING:
IMPROPER INSTALLATION
OR SWINGING ON THE RING
MAY CAUSE SERIOUS INJURY
OR DEATH

Upozornenie: Nesprávna montáž či skákanie na obrúčku koša môže spôsobiť vážne zranenie alebo smrť

Užívateľský manuál

Upozornenie k zloženiu:

Všetky diely výrobku musia byť zložené podľa pokynov uvedených v tomto manuále. Neodborná montáž zvyšuje riziko úrazu.

Pred montážou a použitím si dôkladne prečítajte bezpečnostné pokyny a upozornenia. Deti by sa s výrobkom nemali hrať bez dozoru dospelaj osoby

Montáž basketbalového koša by mali robiť 2 osoby.

Maximálna záťaž obrúčky je 60 kg.

Pred každým použitím prekontrolujte dotiahnutie všetkých skrutiek.

Výrobok neumiestňujte do blízkosti okien a predmetov, ktoré sa môžu rozbiť alebo môžu byť iným spôsobom poškodené.

Toto je tréningový prostriedok, nie je to hračka!

Táto tréningová pomôcka je určená len pre domáce použitie. Akákoľvek forma komerčného použitia nepodlieha záručným podmienkam.

Nikdy nepoužívajte kôš pri vode. Použitie v okolí bazénu, kúpaliska alebo sauny je nebezpečné. Také použitie nepodlieha záručným podmienkam.

Pred použitím vždy skontrolujte, či je výrobok v poriadku. Poškodený výrobok nepoužívajte.

Poškodené časti ihneď vymeňte. Používajte len originálne náhradné diely.

Používajte kôš len pre daný účel – basketbal. Basketbal hrajte vždy opatrne a buďte pozorný k svojmu okoliu.

Na kôš sa nevešajte a nehojdajte sa na ňom. Hrozí riziko poškodenia výrobku a úrazu.

Bezpečnostné pokyny:

1. Zahrievacia fáza: Pred hrou sa zahrejte a pretiahnite. Chôdza alebo beh kombinovaný s pretahovaním a základnými preťahovacími cvikmi môžu znížiť riziko úrazu pri športovaní.

2. Odev a obuv: K hre zvolte vhodný športový odev a obuv. Basketbal nehrajte naboso, v sandáloch alebo len v ponožkách, alebo punčocháčoch.

3. Uvoľňovacia fáza: Po hre spravte preťahovacie cvičenie.

4. Bezpečnostné upozornenie: Hru ihneď prerušte, pokiaľ ucítite bolesť alebo tlak na hrudi alebo v svaloch. Hru prerušte tiež pri pocitoch na omdlenie, nevoľnosti či silnej bolesti. Konzultujte svoj zdravotný plán s lekárom.

- Uistite sa, že je výrobok pevne umiestnený a je v stabilnej polohe. Prispôbte tréningový čas vašim potrebám a nikdy sa nepresilujte.

Bezpečnostné upozornenie:

- Majiteľ musí zaistiť, aby všetci hráči poznali a dodržiavali tieto pravidlá pre bezpečnú prevádzku tohoto výrobku.
- Aby sa zaistila bezpečnosť, nepokúšajte sa zostaviť výrobok bez návodu na použitie.
- Pri montáži postupujte podľa pokynov uvedených v tomto manuále, znížite tak riziko úrazu.
- Pred montážou skontrolujte, či balenie obsahuje všetky diely.
- Pokiaľ je výrobok poskladaný neodborným spôsobom, nie je robená pravidelná kontrola a údržba, hrozí nebezpečie úrazu.

Varovanie:

1. Nevešajte sa na kôš a nešplhajte sa po ráme, môže dôjsť poškodeniu majetku. Deťom nedovoľte, aby šplhali po konštrukcii basketbalového koša.
2. Po dokončení montáže ihneď naplňte základňu, aby bol výrobok zaťažený. Nenechajte ho nezaťažený.
3. Kontrolujte stav základne, utiahnutie uzáverov. Z poškodenej základne môže trhlinami unikať voda či piesok a to môže viesť k odľahčeniu základne a prevráteniu výrobku. Poškodený výrobok nepoužívajte.
4. Pravidelne kontrolujte utiahnutie všetkých skrutiek.

5. Klimatické podmienky (vlhkosť, chlad, vysoké teploty) alebo korózia môžu výrobok poškodiť. Vodu v základni nikdy nenechávajte zamrznúť. Pri mrazoch vodu zo základne vypustite a základňu naplňte pieskom.
6. Tento výrobok nie je určený pre deti mladšie ako 3 roky.
7. Pred hrou odložte šperky (hodinky, šperky). Hrozí riziko úrazu alebo strata šperkov.

Zoznam časti

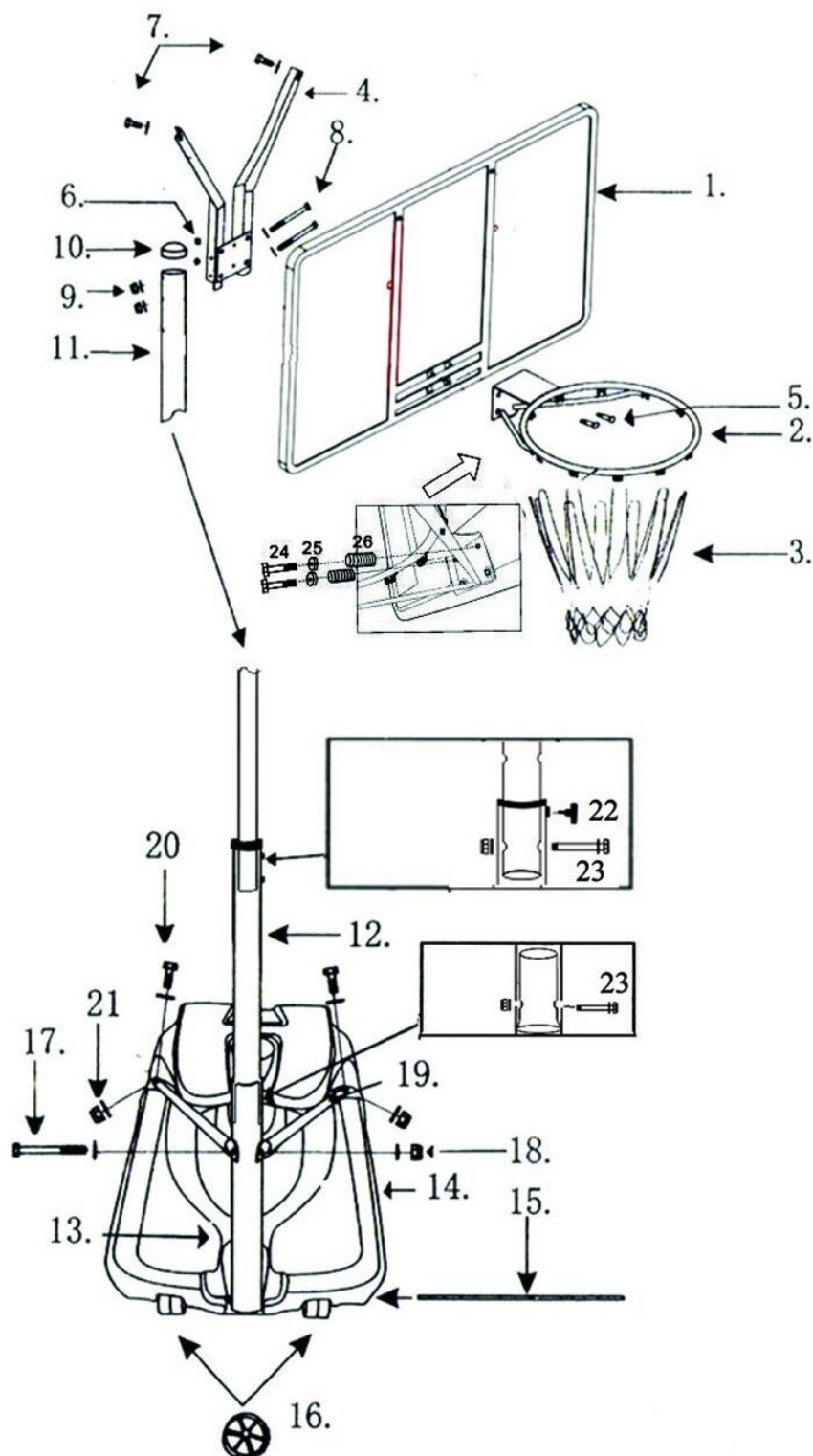

1. Doska 1x
2. Obrúčka 1x
3. Sieťka 1x
4. Podpera dosky 1x
5. Skrutky 2x (M8x40 mm)
6. Matice 4x
7. Skrutka 2x (M8x16 mm)
8. Skrutka 2x (M12x90 mm)
9. Matica 2x
10. Krytka 1x
11. Vrchná tyč 1x
12. Stredná tyč 1x
13. Spodná tyč 1x
14. Základňa 1x
15. Osa koliesok 1x
16. Koliesko 2x
17. Skrutka 1x (M10x100 mm)
18. Matica 1x
19. Podpera tyčí 2x
20. Skrutka 2x (M8 x 20 mm)
21. Matica 2x
22. Plastová skrutka 1x
23. Skrutka 2x (M10x 90 mm)
24. Skrutka 2x (M8x110 mm)
25. Perová podložka 2x
26. Pružina 2x

Zloženie výrobku:

- Otvorte kartón, vyťahnite všetky časti a skontrolujte podľa zoznamu časti, či nejaká časť nechýba. K zloženiu sú potrební dvaja dospelí ľudia.
- Pripevnite obrúčku (2) a podperu dosky (4) na dosku (1) pomocou skrutiek (5),(24) a matice (6). Potom
 - pomocou skrutiek (7) pripevnite napevno vrchnú časť podpory dosky (4) na zadnú stranu dosky (1).
 - Vložte vrchnú tyč (11) do podpory dosky (4), pripevnite pomocou skrutky (8) a matice (9).
- Pripevnite vrchnú tyč (11) a strednú tyč (12) dohromady pomocou 1 skrutky (23) a 1 plastovej skrutky (22). Potom pripevníte strednú tyč (12) a spodnú tyč (13) k sebe pomocou skrutiek (23).
- Postavte základňu (14) na miesto, ktoré ste vybrali pre kôš. Povrch pod základňou by mal byť vodorovný. Vložte os kolieska (15) cez koliesko(16), základňu (14) a koniec spodnej tyče (13).
- Pripevnite jeden koniec dvoch podperných tyčí (19) na spodnú tyč (13) pomocou skrutiek (17) a matice (18). Potom pripevnite druhý koniec tyčí (19) na základňu (14) pomocou skrutky (20) a matice (21).
- Pripevnite všetky matice. Naplňte základňu vodou alebo pieskom – ako je na obrázku:

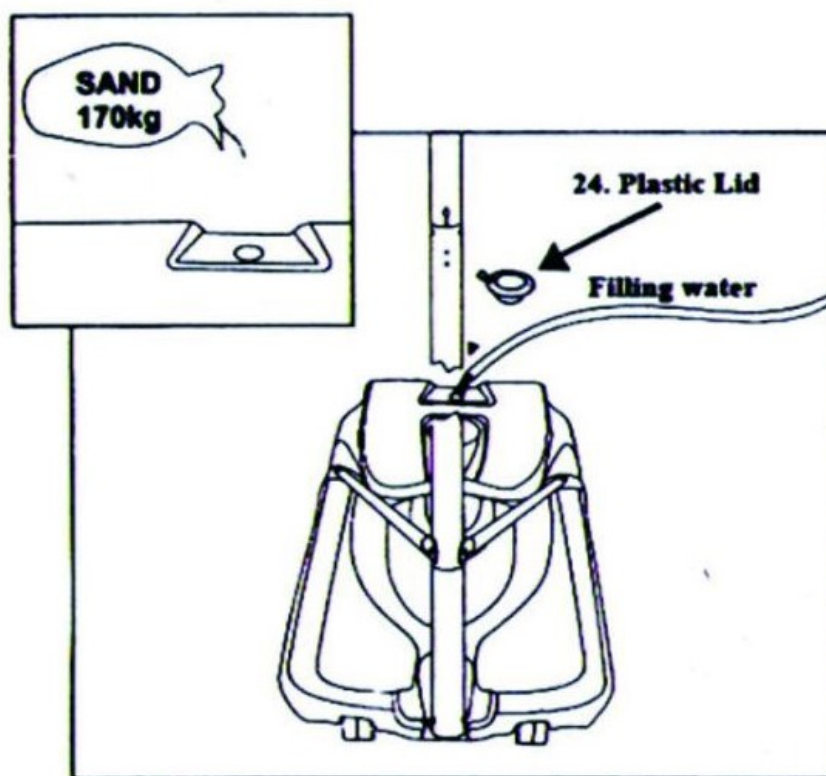

PRI NAPLNENÍ VODOU:

- Postavte základňu jedine na hladký povrch! Bez štrku alebo iných ostrých predmetov, ktoré by mohli základňu prepichnúť a spôsobiť únik.
- Kontrolujte základňu pravidelne, či nie je prasknutá alebo nemá diery.
- Vždy skontrolujte množstvo vody pred hrou. Pokiaľ je hladina nízka, alebo ste našli nejakú prasklinku, položte kôš na zem tak, aby sa nemohol prevrátiť.
- Pridajte lyžicu chlóru do vody vždy, keď je základňa naplnená vodou. Tým sa zabráni tvorbe rias vo vnútri základne.

PREMIESTŇOVANIE, POHYB KOŠA

- Kôš by mali premiestňovať najmenej 2 dospelé osoby, ktoré sú schopné zvládnuť jeho hmotnosť. Deti nesmú pohybovať košom !
- Postavte sa pred kôš a zatlačte tyč dopredu, kým nebude systém vyvážený na kolieskach.
- Presuňte kôš na požadované miesto a opatrne položte základňu späť dole.

ÚDRŽBA

Životnosť basketbalového koša závisí na mnoho faktoroch. Klíma, vystavenie látok – ako je soľ, pesticídy alebo herbicídy, ďalej nadmerné používanie alebo používanie k inému účelu, to všetko môže prispieť k oslabeniu tyčí. Čo môže spôsobiť poškodenie majetku alebo zranenie osôb.

Často kontrolujte, či kôš nemá voľné skrutky, nadmerné opotrebenie a známky korózie. Z bezpečnostných dôvodov a pre predĺženie života vášho koša musíte prijať nasledujúce preventívne opatrenia:

-skontrolujte všetky matice a skrutky. Pokiaľ sú nejaké voľné, utiahnite ich.

-skontrolujte všetky tyče, či nemajú viditeľnú hrdzu alebo popraskanú farbu. Pokiaľ áno, spravte nasledujúce kroky:

1. Použite šmirkovú handričku k úplnému odstráneniu hrdze alebo popraskanej farby
2. oblasť očistite vlhkou handričkou a nechajte ju zaschnúť
3. na plochu naneste dva nátery s ochranou proti hrdzi a vysokým leskom. Nechajte farbu zaschnúť medzi dvoma vrstvami

Predávajúci poskytuje na tento výrobok prvému majiteľovi záruku 2 roky odo dňa predaja.

Záruka sa nevzťahuje na závady vzniknuté:

1. zavinením užívateľa tj. poškodenie výrobku nesprávnou montážou, neodbornou repasiou, užívaním v nesúlade so záručným listom
2. nesprávnou alebo zanedbanou údržbou
3. mechanickým poškodením
4. opotrebovaním dielov pri bežnom používaní
5. neodvratnou udalosťou a živelnou pohromou
6. neodbornými zásahmi
7. nesprávnym zaobchádzaním, či nevhodným umiestnením, vplyvom nízkej alebo vysokej teploty, pôsobením vody, neúmerným tlakom a nárazmi, úmyselne pozmeneným designom, tvarom alebo rozmermi

Copyright - autorské práva

Spoločnosť MASTER SPORT s.r.o. si vyhradzuje všetky autorské práva k obsahu tohoto návodu na použitie. Autorské právo zakazuje reprodukciu častí tohto návodu alebo ako celku treťou stranou bez výslovného súhlasu spoločnosti MASTER SPORT s.r.o.. Spoločnosť MASTER SPORT s.r.o. pre použitie informácií obsiahnutých v tomto návode na použitie nepreberá žiadnu zodpovednosť za akýkoľvek patent.



Basketball stand MASTER® AREA 305 - MASSPSB-21



WARNING:
IMPROPER INSTALLATION
OR SWINGING ON THE RING
MAY CAUSE SERIOUS INJURY
OR DEATH

Notice to assemblers:

All the basketball systems, including those used for displays, must be assembled and ballasted according to instructions. Failure to follow instructions could result in serious injury. Please read all warnings and cautions before assembly. It is recommended to supervise children as they play with this product. This product is to be assembled by 2 adults only!

We appreciate your purchasing one of our many fine products. We are assure that you will be very satisfied with your selection.

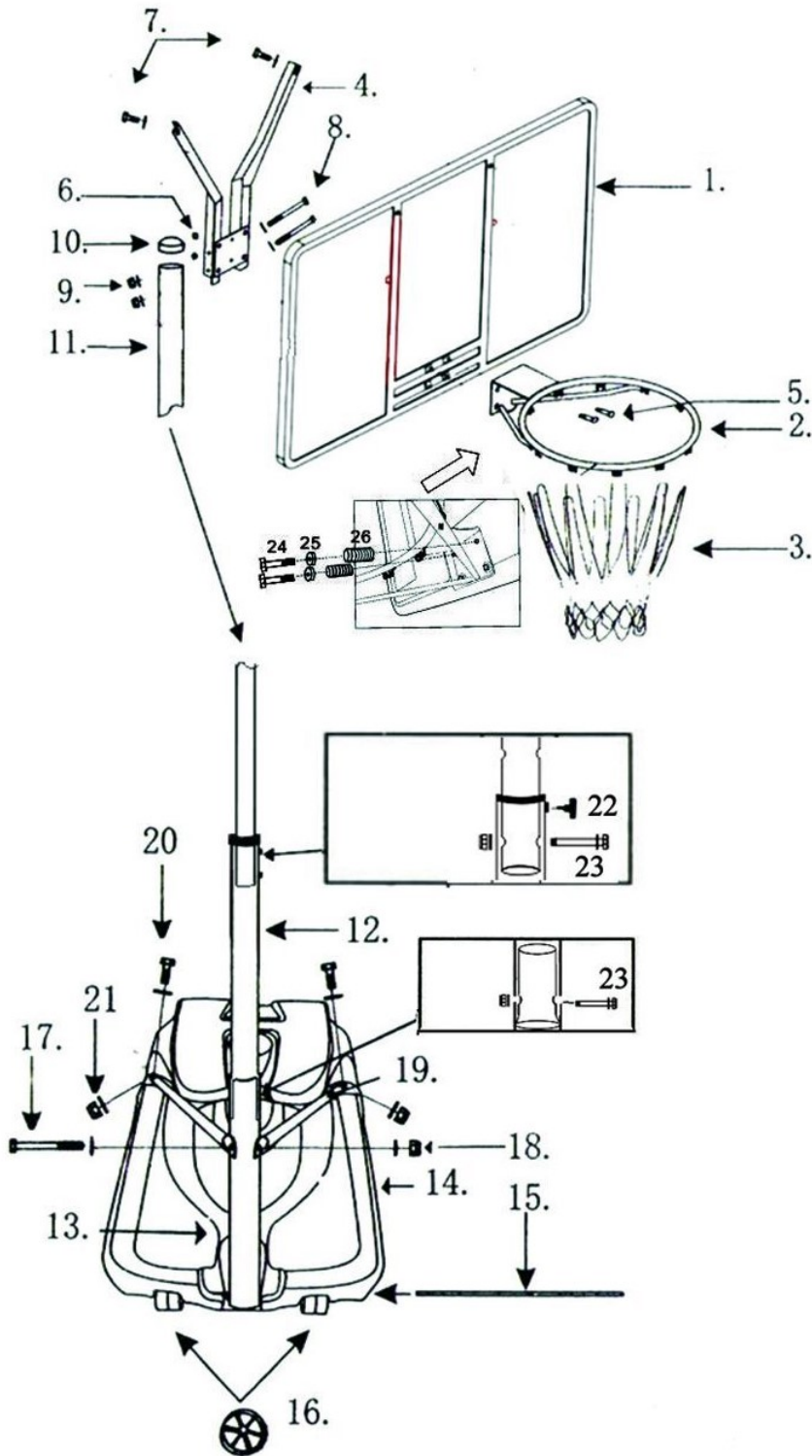

- 1.Board X1
- 2.Ring X1
- 3.Net X1
- 4.Board Bracket X1
- 5.Bolt X2 (M8 X 40mm)
- 6.Nut X4
- 7.Bolt X2 (M8 X 16mm)
- 8.Bolt X2 (M12 X 90mm)
- 9.Nut X2
- 10.Cap X1
- 11.Top Pole X1
- 12.Middle Pole X1
- 13.Bottom Pole X1
- 14.Base X1
- 15.Wheel Shaft X1
- 16.Wheel X2
- 17.Bolt X1 (M10 X 100mm)
- 18.Nut X1
- 19.Pole Brace X2
- 20.Bolt X2 (M8 X 20mm)
- 21.Nut X2
- 22.Plastic Bolt X 1
- 23. Bolt×2(M10×90mm)
- 24.Bolt×2(M8×110mm)
- 25.Spring washer×2
- 26.Spring ×2

Assembly Steps

1. Open the carton, find out all the parts listed on page 3, two adults are required for assembly.
2. Fix ring(2) and board bracket(4) on board(1) by bolts(5)(24) and nuts(6). After that, use bolts(7) to fix the top of board bracket(4) on the back of board(1) tightly. Insert top pole(11) into board bracket(4), fix them by bolts(8) and nuts(9).
3. Fix top pole(11) and middle pole(12) together by 1 pcs of bolt (23) and 1 pcs of plastic bolt(22), then fix middle pole(12) and bottom pole(13) together by bolt (23)
4. Place the base(14) on a chosen playing ground, the surface beneath the base should be horizontal. Insert the wheel shaft(15) into wheel (16), base(14) and end of bottom pole (13) orderly.
5. Fix one end of the 2 pcs pole braces(19) on bottom pole(13) by bolt(17) and nut(18). Then fix another end of the 2 pcs pole braces(19) on base(14) by bolt(20) and nut(21).
6. Tighten all the nuts, Filling the base with water or sand as below:

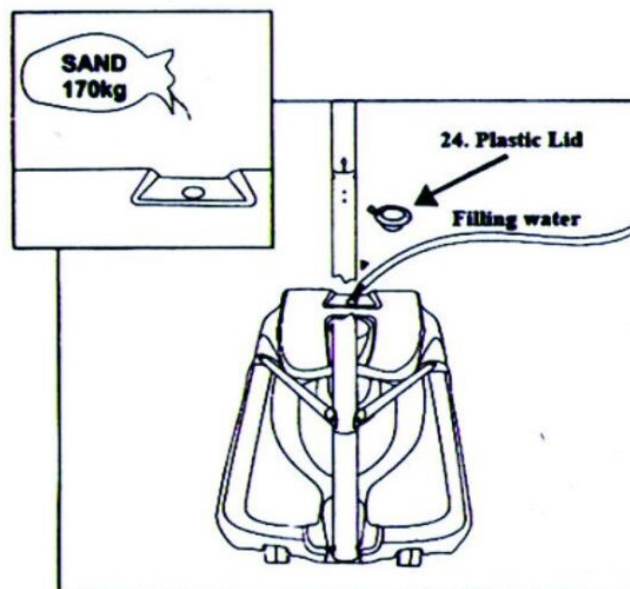

WHEN USING WATER:

- Place the base on a smooth surface only! Without gravel or other sharp objects which could puncture the base and cause leakage.
- Check the base frequently for cracks and punctures.
- Always check the water level before the game. If a leak is found or the water level is low, lay the system onto the ground so that it can't tip over.
- Add a tablespoon of chlorine bleach to the water each time the base is filled with water. This prevents algae forming inside the base.

Moving the system

- * The system should be moved by at least 2 adults capable of handling its weight. Children should not be allowed to move the system.
- * Stand in front of the system and pull the pole forward until the system is balanced on its wheels.
- * Move the system to the desired location and carefully set the base down

WARNING ! !

FAILURE TO COMPLY WITH THESE WARNINGS COULD RESULT IN INJURY.

FAILURE TO COMPLY COULD ALSO RESULT IN PROPERTY DAMAGE.

1. Never hang from the rim or climb on the pole as injury or property damage could occur. For these reasons do not perform dunking type activities on this system as it is not designed for such use. Do not allow children to climb on the basketball system.
2. Never leave the unit assembled without weight in the tank.
3. Check the base frequently for leaks or loose cap. Slow leakage could cause the system to tip over unexpectedly and damage the floor if used inside.
4. Seat the pole sections properly. Not doing so might allow the pole sections to separate during play or during transportation for this system.
5. Further check before each use if all fittings and hardware are tight
6. Climate, corrosion or misuse could result in system failure.
7. This system is not intended for children 3 and under.
8. All players must use sufficient guards when playing.

POLE CARE AND SYSTEM MAINTENANCE:

The life of your basketball system depends on many variables. The climate, exposure to corrosives such as salt, pesticides or herbicides and excessive use or misuse can all contribute to pole failure, which may cause property damage or personal injury.

Check your basketball system frequently for loose hardware, excessive wear and signs of corrosion. For safety reasons and to prolong the life of your basketball system, you must take the following preventive measures:

- * Check all nuts and bolts. If any are loose, tighten them.
- * Check all pole sections for visible rust, chipped or cracked paint. If either are present, do the following:
 1. Use an emery cloth to completely remove any rust or chipped paint.
 2. Clean the area with a damp cloth and allow it to dry.
 3. Apply two coats of a rust preventative, high gloss enamel to the area. Allow the paint to dry between two coats.

WARRANTY

for other countries

The product is warranted for 24 months following the date of delivery to the original purchaser.

This warranty does not apply to damages caused by misuse of this product, accidental or intentional damage, neglect or commercial use.

Excluded from this warranty is liability for consequential property or commercial damages or for damages for loss of use.

This warranty is valid only to the original purchaser and under normal use.

Repairs must be made by an authorized dealer, otherwise this warranty void.

© COPYRIGHT

MASTER SPORT s.r.o. retains all rights to this Owner's Manual. No text, details, or illustrations from this manual may be either reproduced, distributed, or become the subject of unauthorized use for commercial purposes, nor may they be made available to others.

Reproduction prohibited!

Address of local distributor: