

**Domáci posilovač**  
**číslo výr: 1164**  
**CZ**

**KH-32804**  
**HomeGym**

2

116'

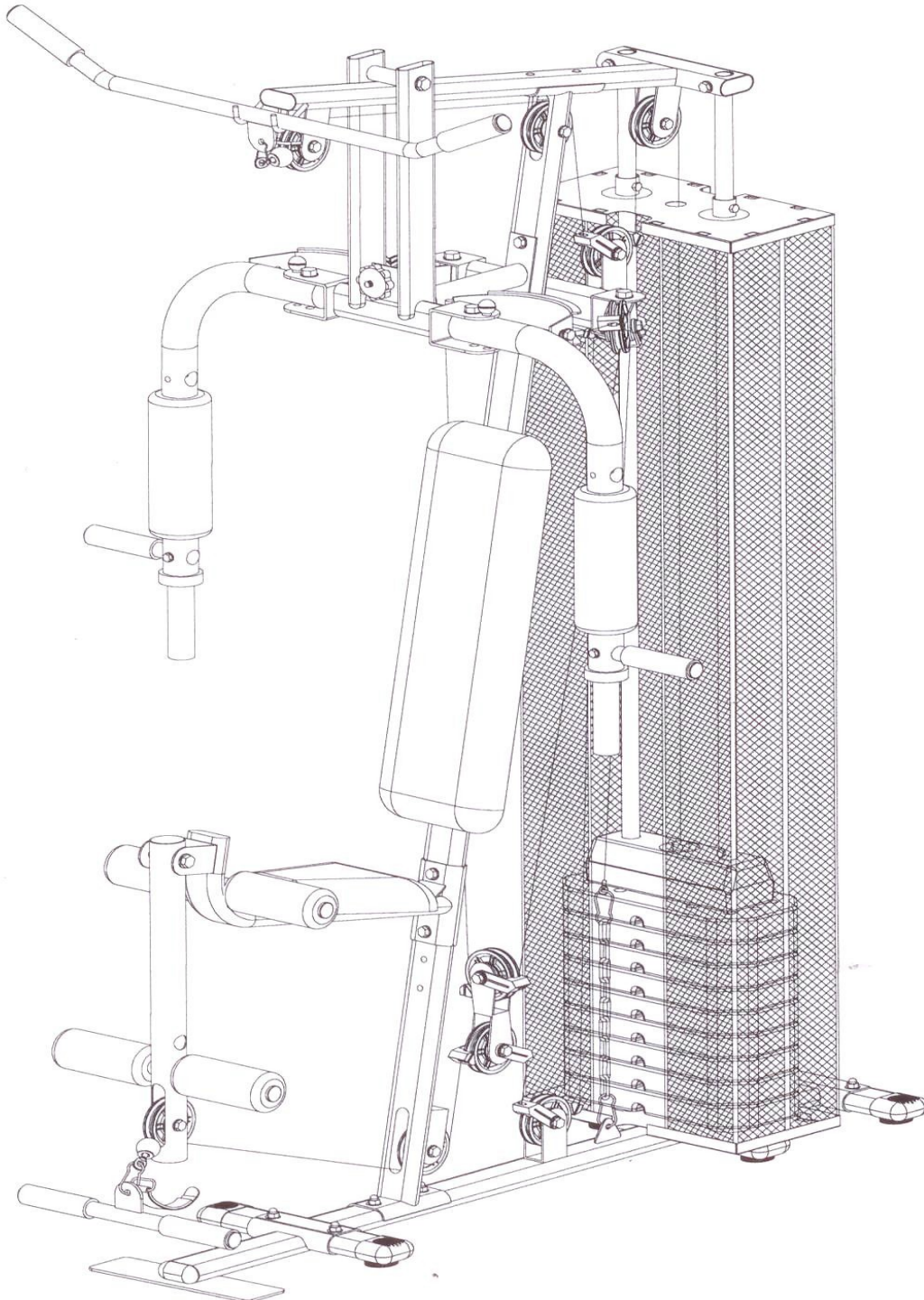



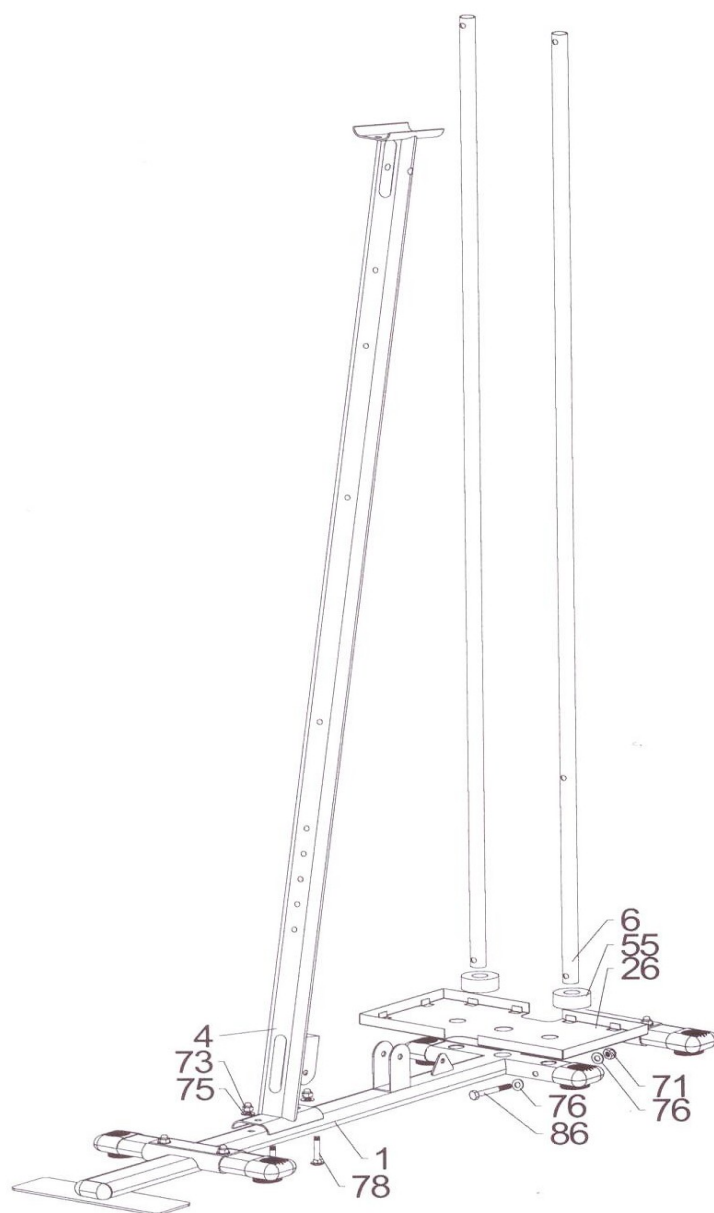

1. Připojte přední vertikální nosník (4) na hlavní základnu (1) pomocí kloboukové matice (73), ploché podložky (75) a čtyřhranného šroubu (78).
2. Dejte chromové vodítka (6) do absorbéru (55) na krytu upínací desky (26), pak sestavte hlavní základnu (1) pomocí matice (71), ploché podložky (76) a šroubu (86).

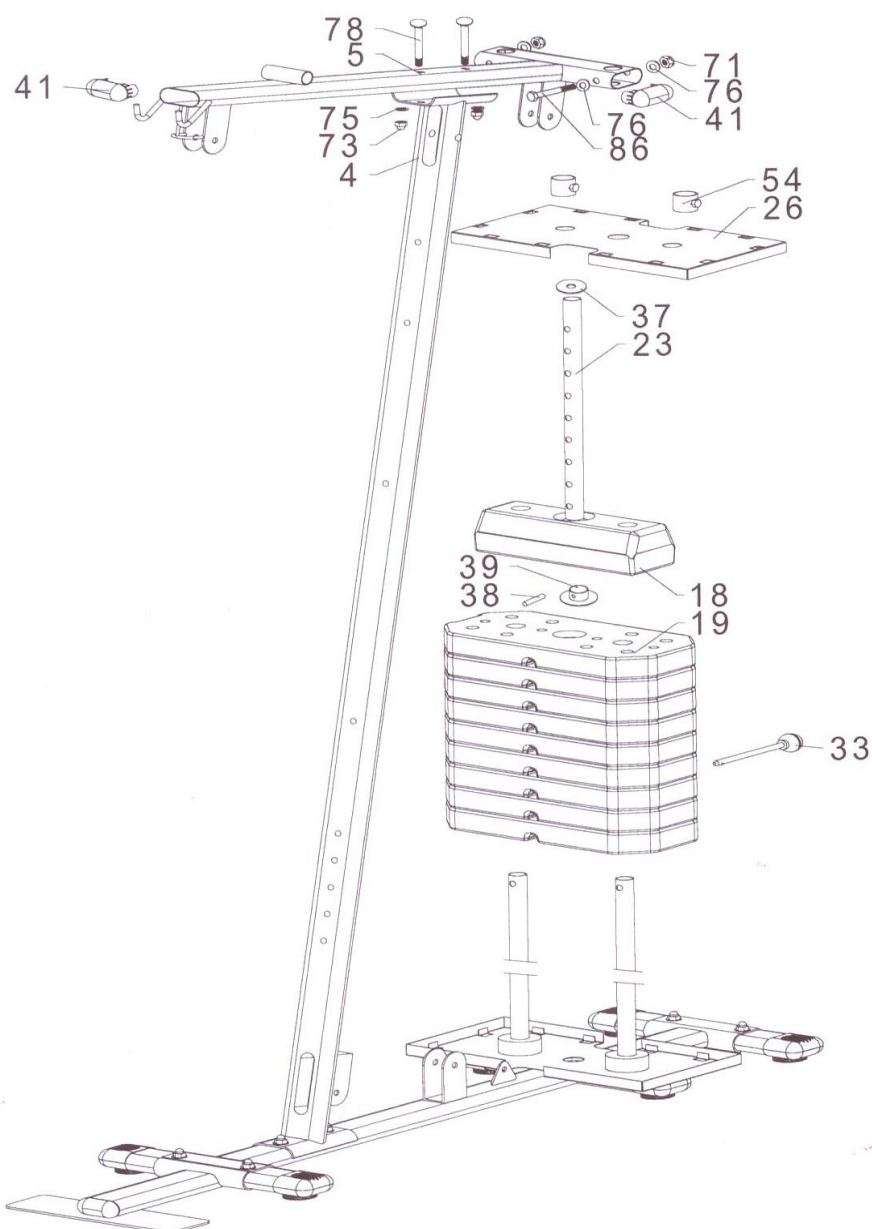

Posuňte všechny závaží dolů (19) podél chromové vodící tyče (6), vložte hmotnostní tyče (23) do otvoru ve středu dolního závaží (19), a přeneste váhu do upevňovací spojky (39), prostřednictvím hmotnostní tyče (23), a potom spojte obě části s upevňovacím kolíkem (38).  
 Dejte horní závaží (18) na dolní závaží (19), dejte fixovací podložku (37) na horní závaží (18), posuňte kryt upevňovací desky (26) a držák (54) přes chromové vedení (6).  
 Namontujte horní rám (5) na přední vertikální nosník (4) pomocí kloboukové matice (73), ploché podložky (75) a čtyřhranného šroubu (78), upevněte chromovou přihrádku (6) na horní nosník (5) s maticí (71), plochou podložkou (76) a šroubem (86), vložte plastový uzávěr (41) v horní části nosníku (5).

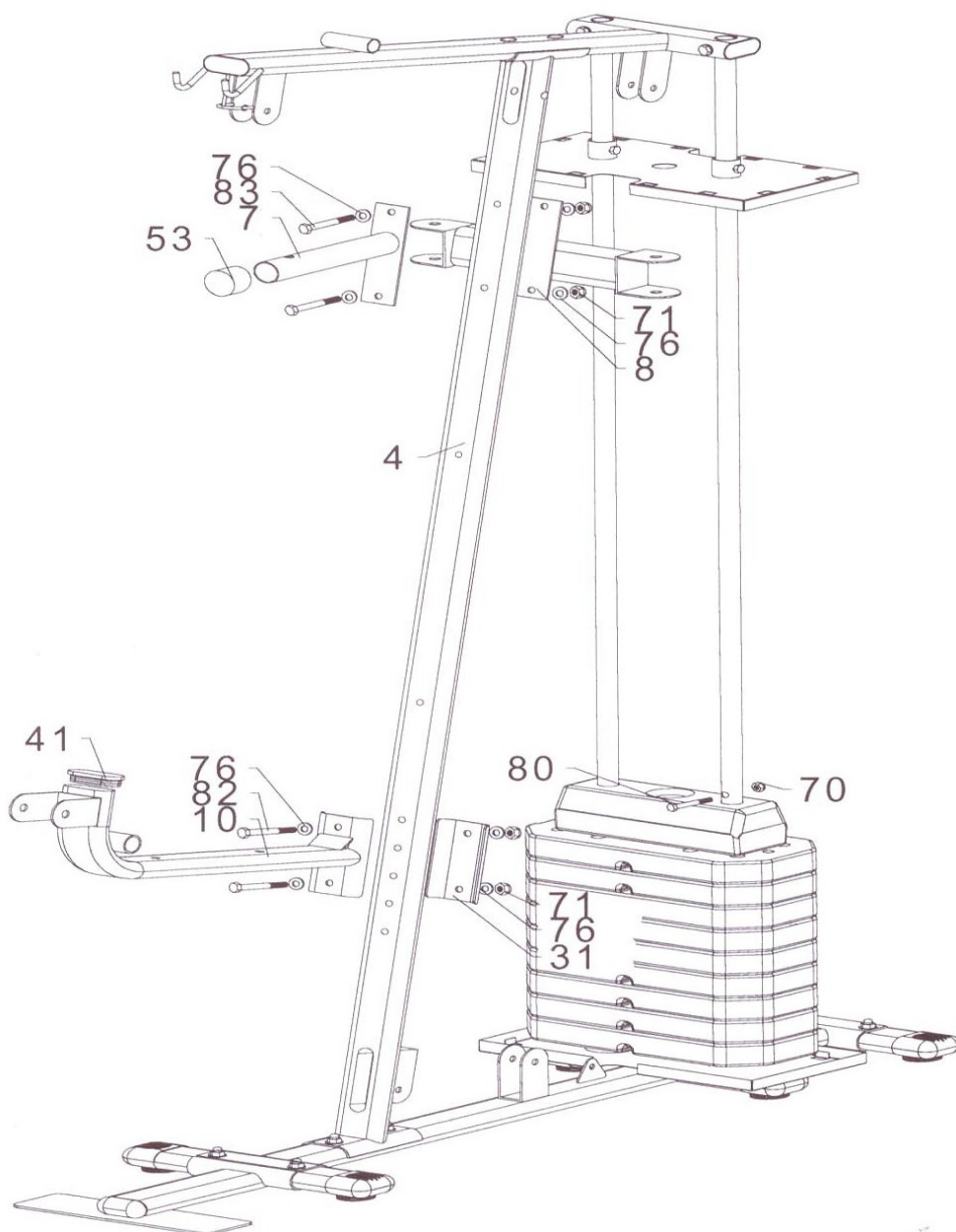

Sestavte podpěru sedla (10) a výztužnou deskou (31) na předním vertikálním nosníku (4) se spojovacím šroubem (82), plochou podložkou (76) a maticí (71), vložte plastovou krytku (41) do podpěry sedla (10).

Namontujte vzdorovací tyč (7) a tažnou tyč (8) na předním vertikálním nosníku (4) pomocí šroubu (83), ploché podložky (76) a matice (71), vložte tlumič (53) do vzdorovací tyče (7).

**Vezměte prosím na vědomí:** Utáhněte šroub (80) a matici (70), pokud není žádný trénink s cílem chránit děti před poškozením.

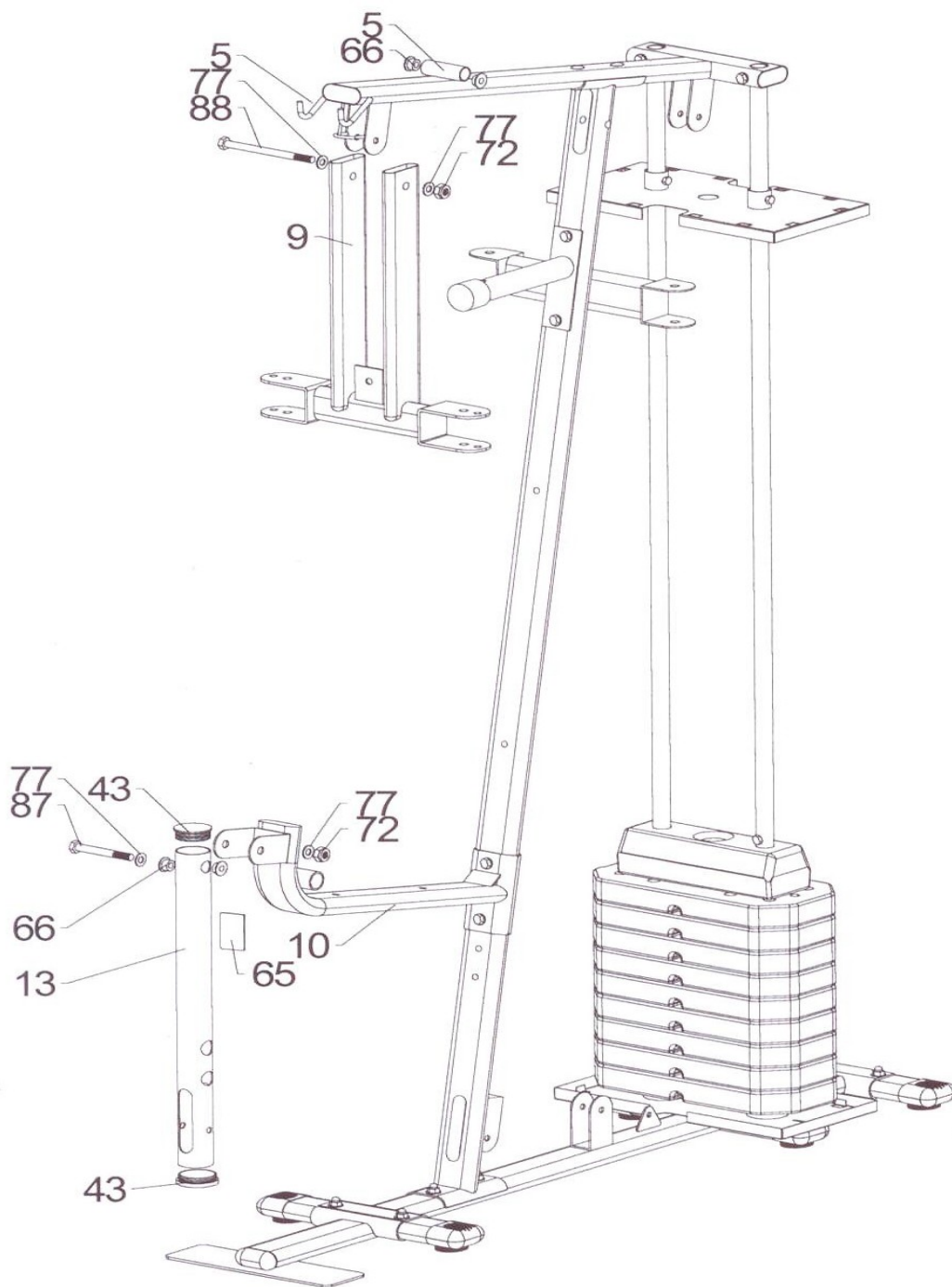

Namontujte křídlové ramena (9) na horní nosník (5) pomocí šroubu (88), ploché podložky (77), pouzdra (66) a matice (72).

Připevněte nožní prodlužovací tyč (13) do podpěry sedla (10) pomocí šroubu (87), ploché podložky (77), pouzdra (66) a matice (72).

Vložte plastovou krytku (43) do nožní prodlužovací tyče (13). Nalepte absorbér (65) na nožní prodlužovací tyč (13).

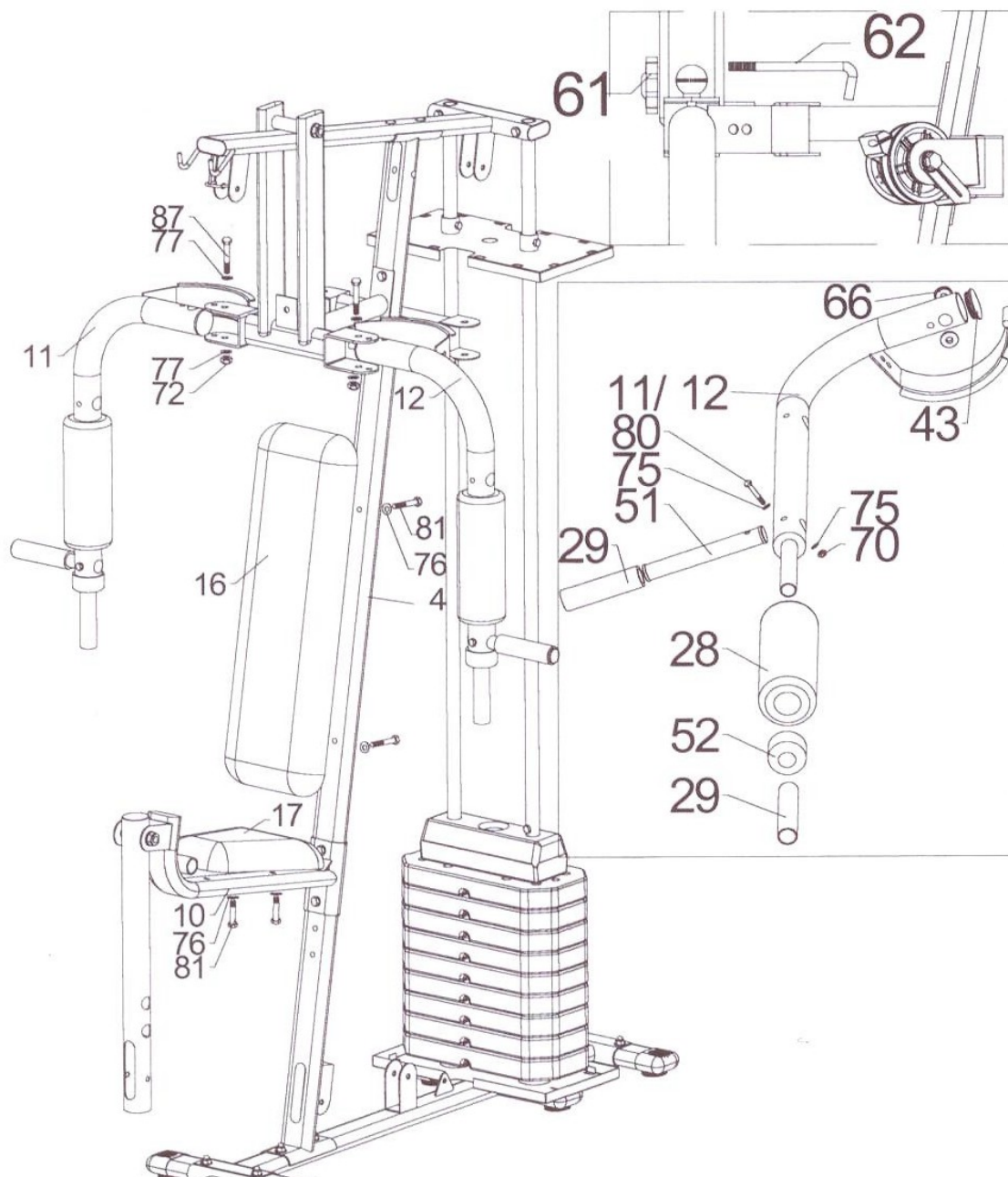

Přípevněte levé křídlové rameno (12) a pravé křídlové rameno (11) na podpěru křídlového ramene (9) pomocí šroubu (87), ploché podložky (77), matice (72), pouzdra (66), nakonec vložte plastové víčko (43). Potom vložte velkou gumovou pěnu (28), duté víčko (52), a malou gumovou pěnu (29) na levé křídlové rameno (12) a pravé křídlové rameno (11).

Namontujte rukojeť (51) do levého křídlového ramene (12) a do pravého křídlového ramene (11) pomocí šroubu (80), ploché podložky (75), matice (70), pak napíchněte malou gumovou pěnu (29). Pomocí háku tvaru-L (62) připojte křídlové rameno (9). Pak zašroubujte šroub (61) na háku tvaru-L (62).

Upevněte sedačku (17) na podpěru sedla (10) pomocí ploché podložky (76) a šroubu (81).

Přípevněte podpěru zad (16) na přední vertikální nosič (4) pomocí ploché podložky (76) a šroubu (81).

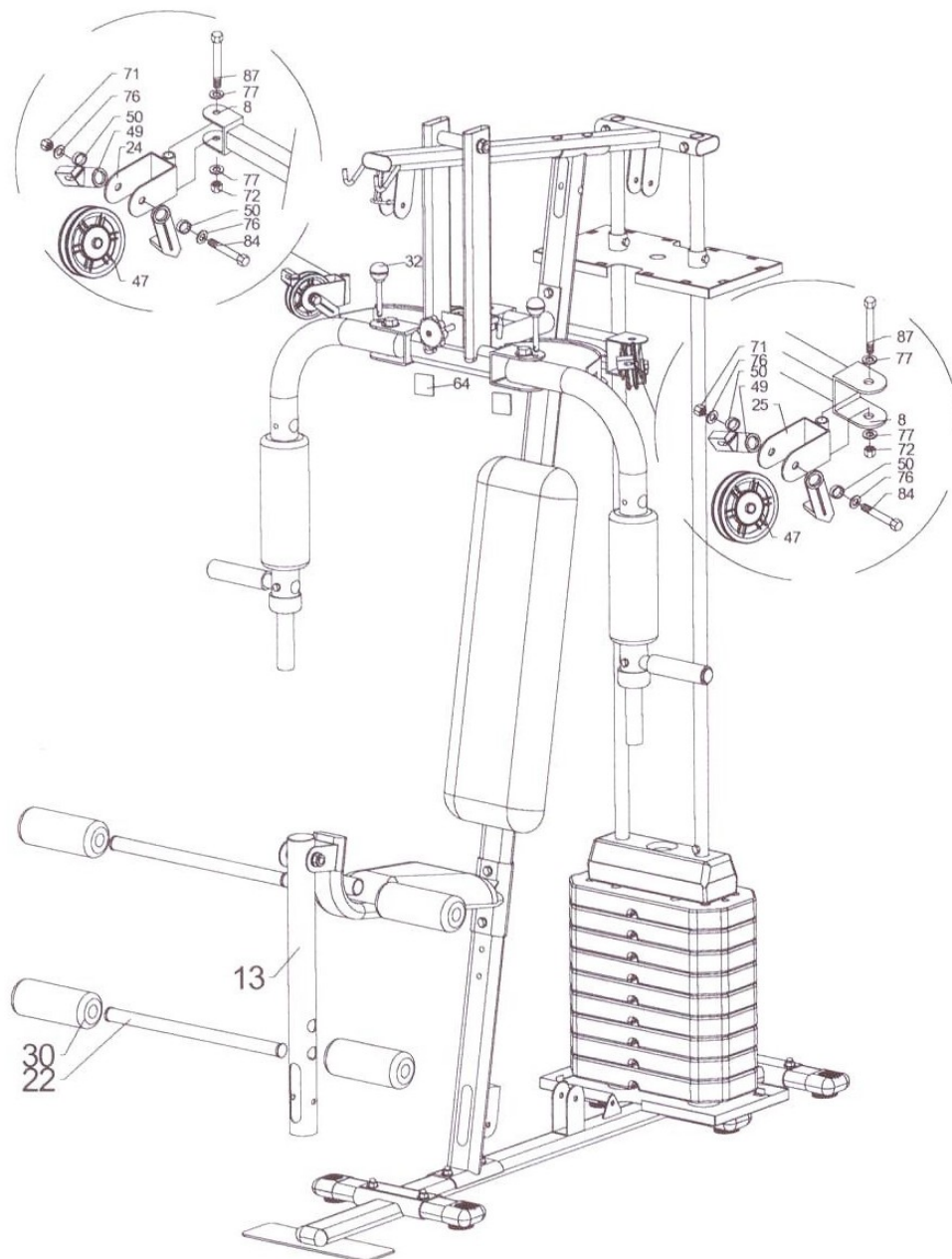

Připevněte pravý a levý držák lanové kladky (24 a 25) na tažné tyči (8) pomocí šroubu (87), ploché podložky (77) a matice (72).

Připevněte zvýšenou řemenici (47) na pravý a levý držák řemenice (24 a 25), pomocí šroubu (84) ploché podložky (76), kroužku pro řídicí kabel (50), řídicího kabelu (49) a matice (71).

Napíchněte gumovou pěnu (30) a pěnový držák (22) do nožní prodlužovací tyče (13).

Připojte k levému ramennímu křídlu (12) a k pravému ramennímu křídlu (11) na podpěru ramenní paže (9) pomocí kulového čepu (32), připevněte absorbér (64) na obou stranách křídlového ramene (9).



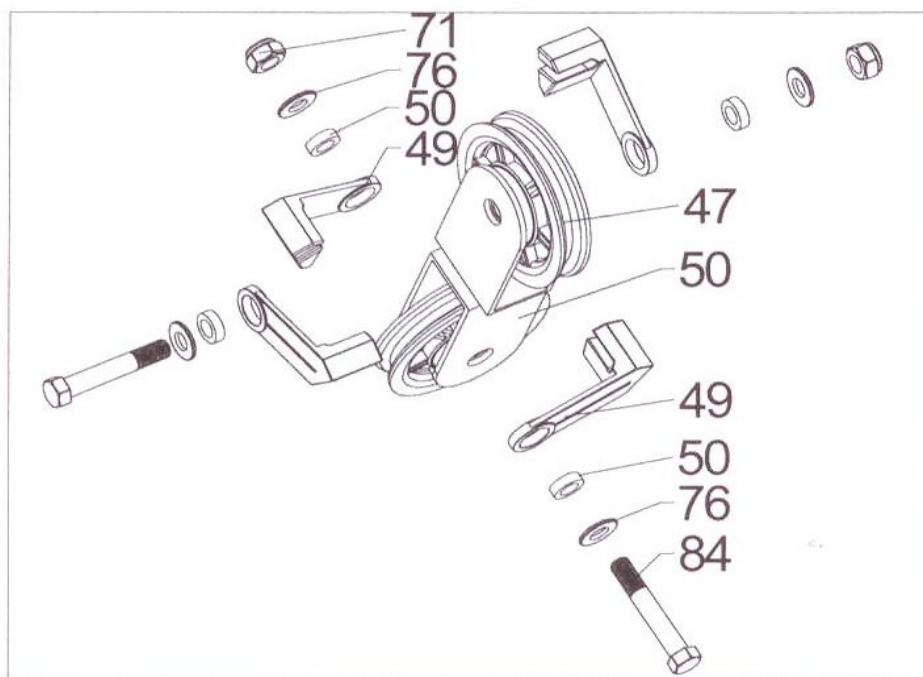
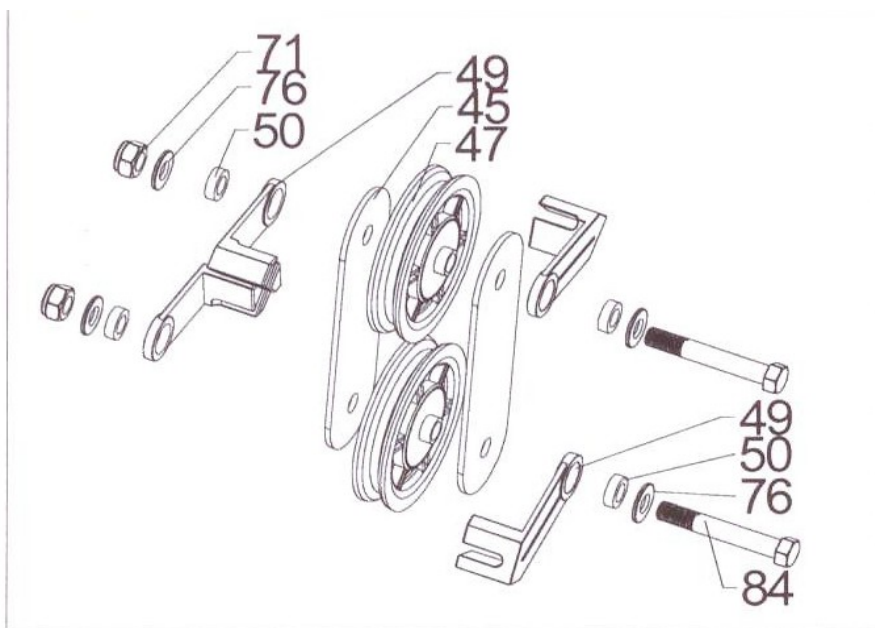

Namontujte dvě zvýšené kladky (47) na řemenice nosné desky (45) pomocí šroubu (84), ploché podložky (76), kroužku pro vodičí kabel (50), vodičí kabel (49) a matici (71).

Namontujte dvě zvýšené kladky (47) na držák dvojité kladky (46) pomocí šroubu (84), ploché podložky (76), kroužku pro vodičí kabel (50), vodičí kabel (49) a matice (71).

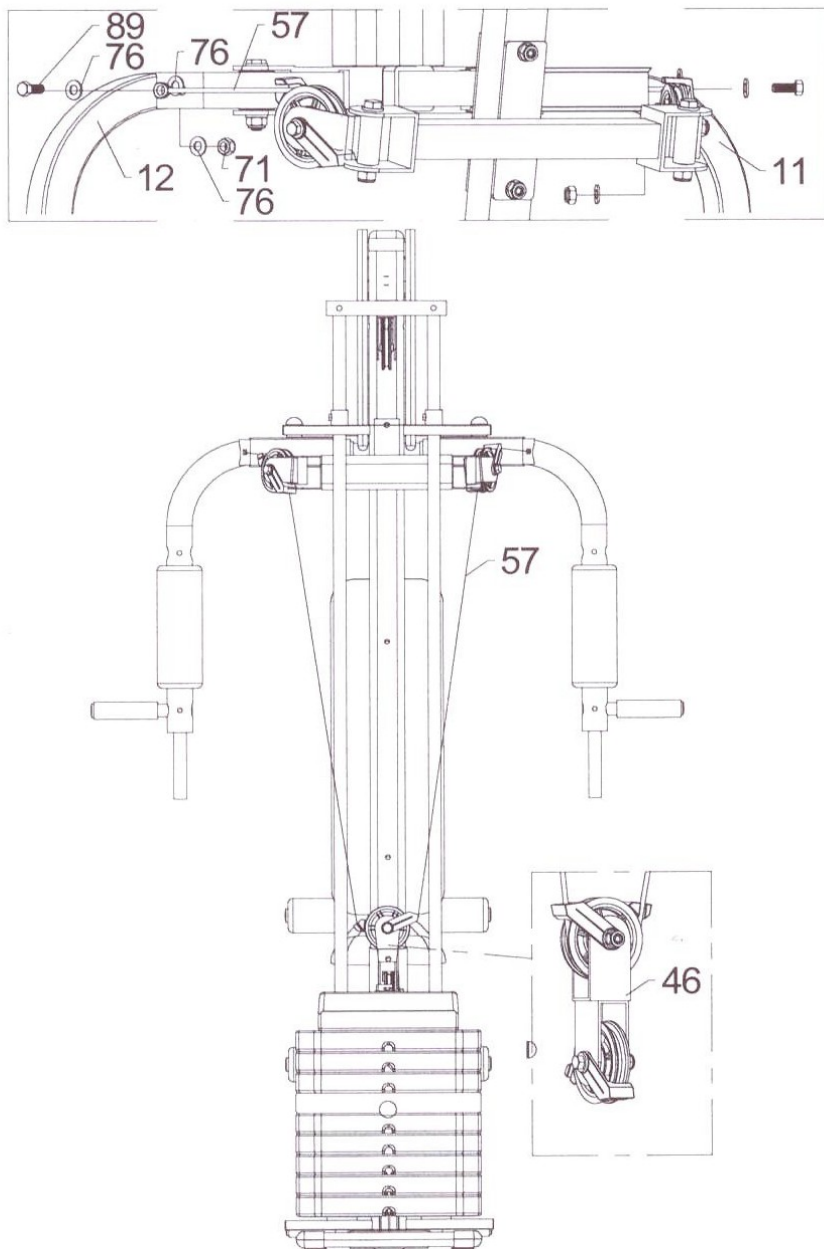

Namontujte jeden konec kabelu (57) na levém ramenním křídle (12) pomocí šroubu (89), na plochou podložku (76), a na matici (71). Potom kabel tahejte přes vrchní kladku do podpěry dvojité kladky (46), připevněte další konec kabelu (57) na ramenní křídlo (11) stejným způsobem. Vytáhněte kabel do drážky kabelu vedení (49).

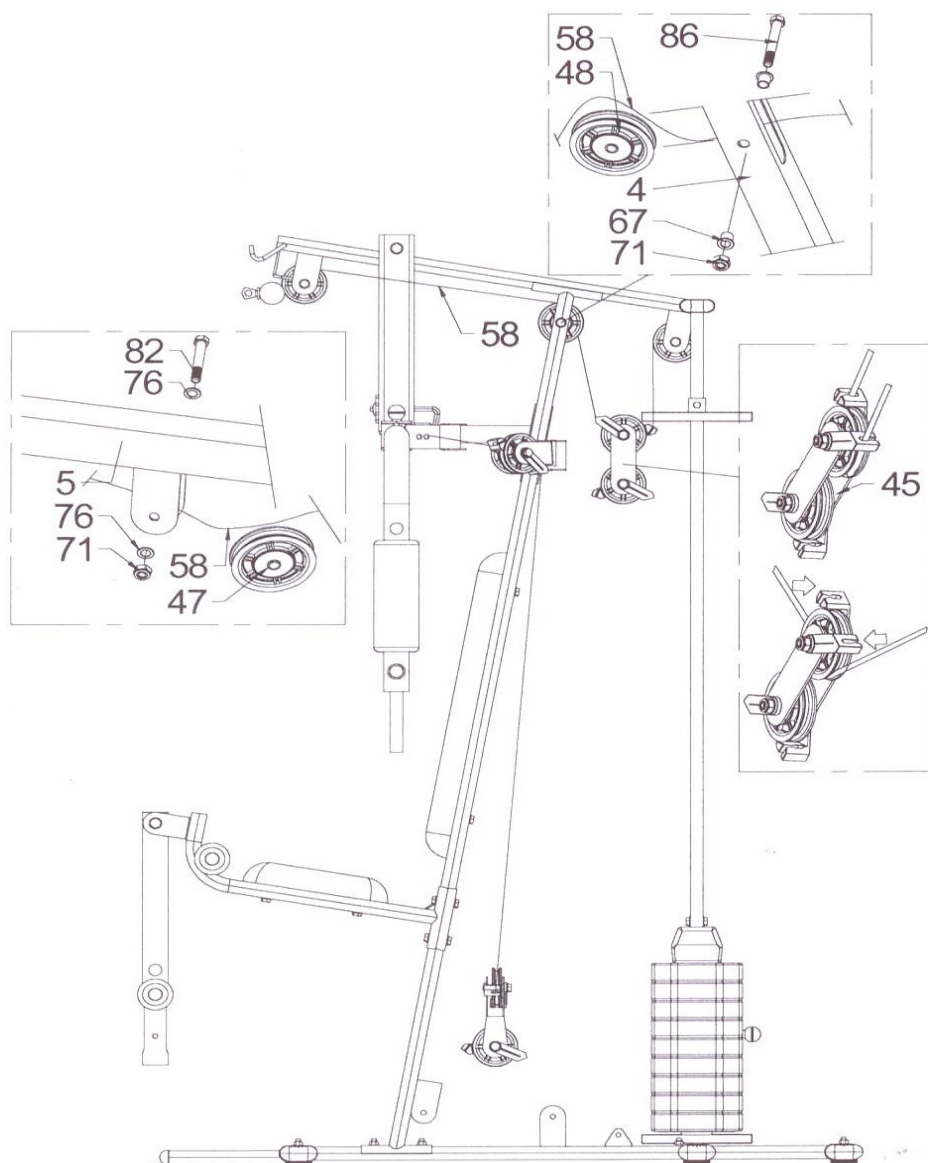

Upevněte zvýšenou řemenici (47) na předním a zadním konci horního nosníku (5) pomocí šroubu (82), na plochu podložku (76) a matici (71).

Upevněte řemenici (48) na přední vertikální paprsek (4) pomocí šroubu (86), pouzdra (67) a matice (71).

Kabel (58) prochází relativně přes dvě kladky, jak vidíte na obrázku. Pak přes podpěrnou desku horní kladky (45), na zadním konci horního nosníku (5), upevněte konec kabelu do horního závaží. Vytáhněte kabel do drážky kabelového vedení.

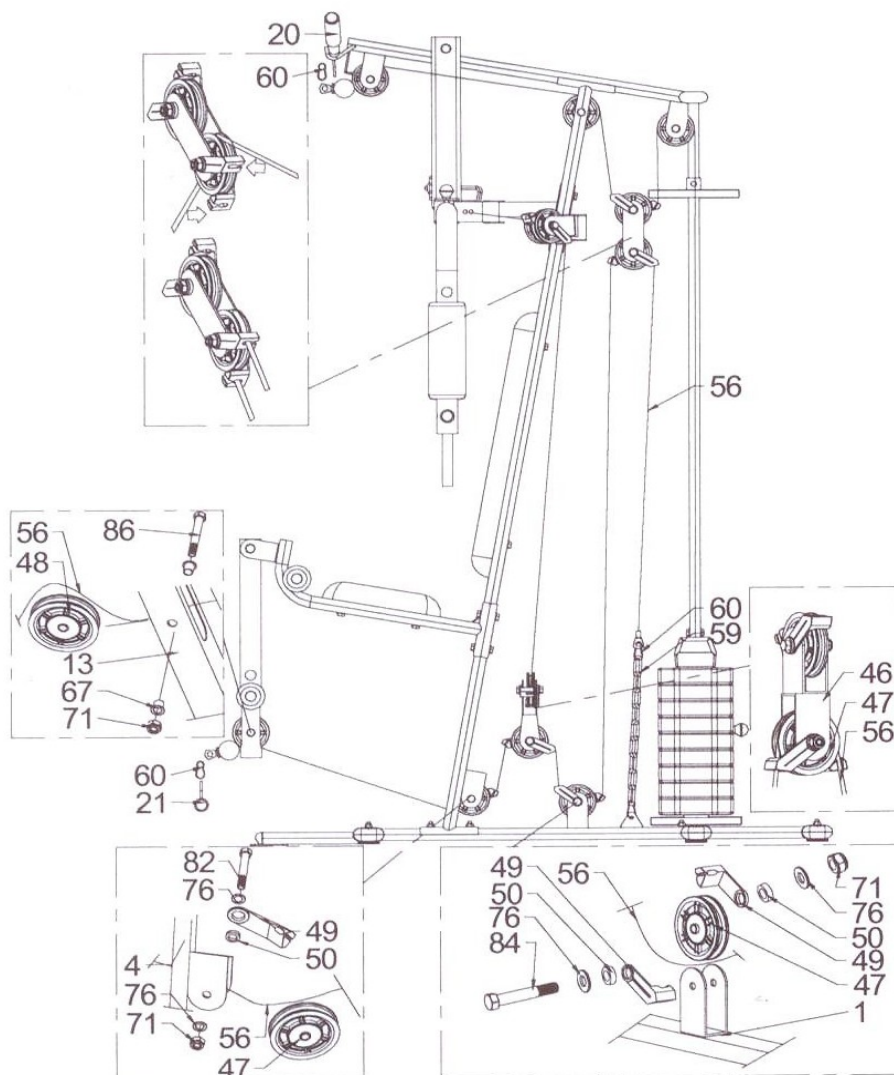

Kabel (56) ved'te od kladky přes nožní prodlužovací tyče (13) do hlavní základny (1), kde se napojuje na řetěz (59), kterou lze nastavit napětí kabelu.  
 Připojte tyče horní kladky (20) na kulatý konec kabelu (58) přes hák (60).  
 Připojte tyče spodní kladky (21) na kulatý konec kabelu (56) přes hák (60).  
 Vytáhněte kabel do drážky kabelového vedení.

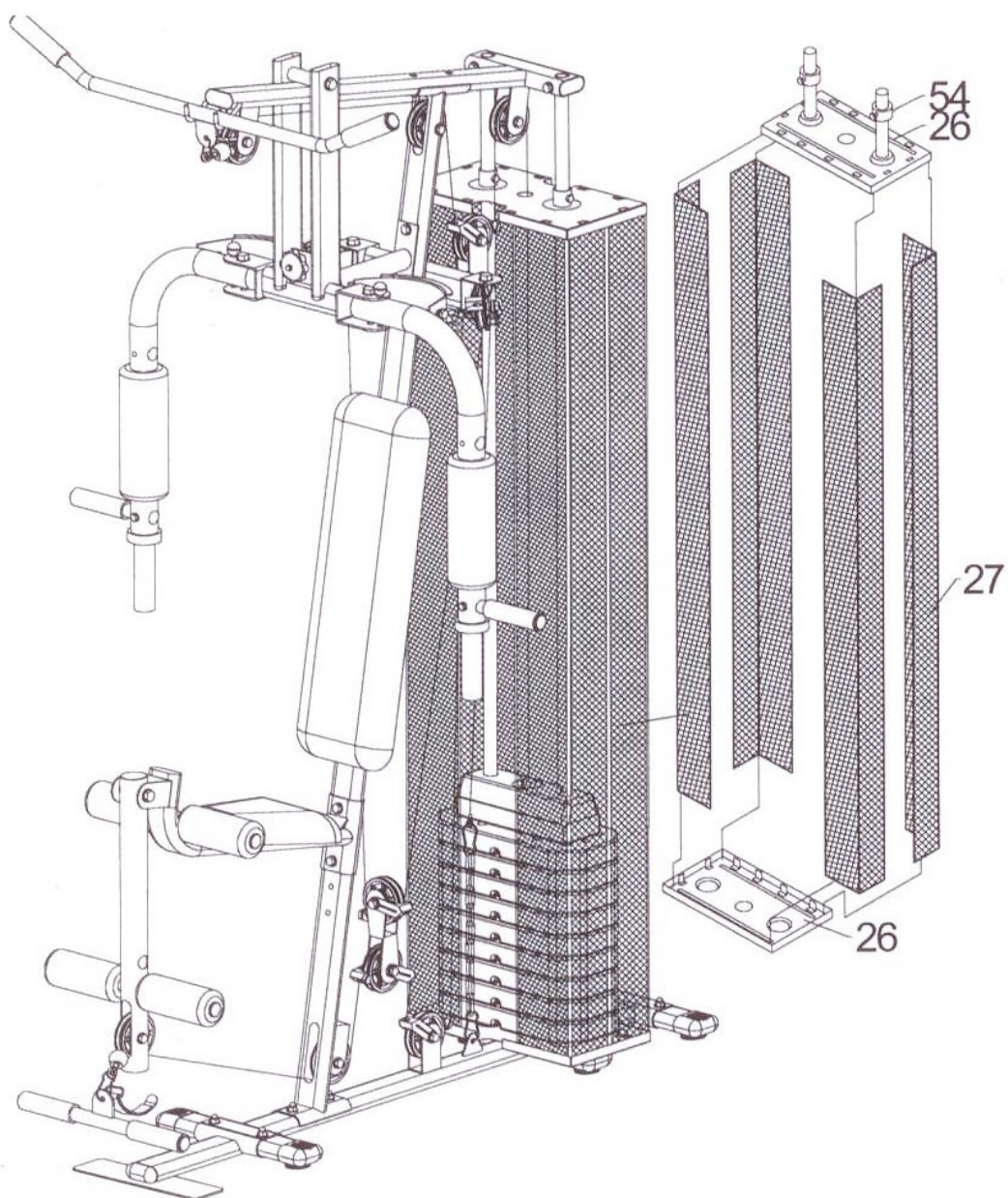

Připevněte čtyři hmotnostní kryty (27), na kryt upevňovací desky (26), na spodní části.  
Připevněte druhý kryt upevňovací desky (26) na horní stranu krytu závaží (27), zajistěte ji držáky (54).